

KIT
Montagesatz erhöhte standfüÙe

LUFTKÜHLER
REGISTER HORIZONTAL



INHALT	SEITE
1 - EINE 1200-HI-VENTILATORREIHE	2
1.1 Verzeichnis der für jedes Standfußpaar mitgelieferten Teile	2
1.2 Abnahme der erhöhten Standfüße	2
1.3 Hängende Montage am Aufstellort	3
2 - EINE 1600-HI-VENTILATORREIHE	4
2.1 Verzeichnis der für jedes Standfußpaar mitgelieferten Teile	4
2.2 Abnahme der erhöhten Standfüße	4
2.3 Hängende Montage am Aufstellort	5
3 - EINE 1900-HI-VENTILATORREIHE	6
3.1 Verzeichnis der für jedes Standfußpaar mitgelieferten Teile	6
3.2 Abnahme der erhöhten Standfüße	6
3.3 Hängende Montage am Aufstellort	7
4 - ZWEI 1200-HI-VENTILATORREIHEN	8
4.1 Verzeichnis der für jedes Standfußpaar mitgelieferten Teile	8
4.2 Abnahme der erhöhten Standfüße	8
4.3 Hängende Montage am Aufstellort	9
5 - ZWEI 1600-HI-VENTILATORREIHEN	10
5.1 Verzeichnis der für jedes Standfußpaar mitgelieferten Teile	10
5.2 Abnahme der erhöhten Standfüße	10
5.3 Hängende Montage am Aufstellort	11
6 - ZWEI 1900-HI-VENTILATORREIHEN	12
6.1 Verzeichnis der für jedes Standfußpaar mitgelieferten Teile	12
6.2 Abnahme der erhöhten Standfüße	12
6.3 Hängende Montage am Aufstellort	13
7 - EINE 1200-HF-VENTILATORREIHE	14
7.1 Verzeichnis der für jedes Standfußpaar mitgelieferten Teile	14
7.2 Abnahme der erhöhten Standfüße	14
7.3 Hängende Montage am Aufstellort	15
8 - EINE 1600-HF-VENTILATORREIHE	16
8.1 Verzeichnis der für jedes Standfußpaar mitgelieferten Teile	16
8.2 Abnahme der erhöhten Standfüße	16
8.3 Hängende Montage am Aufstellort	17
9 - EINE 1900-HF-VENTILATORREIHE	18
9.1 Verzeichnis der für jedes Standfußpaar mitgelieferten Teile	18
9.2 Abnahme der erhöhten Standfüße	18
9.3 Hängende Montage am Aufstellort	19
10 - ZWEI 1200-HF-VENTILATORREIHEN	20
10.1 Verzeichnis der für jedes Standfußpaar mitgelieferten Teile	20
10.2 Abnahme der erhöhten Standfüße	20
10.3 Hängende Montage am Aufstellort	21
11 - ZWEI 1600-HF-VENTILATORREIHEN	22
11.1 Verzeichnis der für jedes Standfußpaar mitgelieferten Teile	22
11.2 Abnahme der erhöhten Standfüße	22
11.3 Hängende Montage am Aufstellort	23
12 - ZWEI 1900-HF-VENTILATORREIHEN	24
12.1 Verzeichnis der für jedes Standfußpaar mitgelieferten Teile	24
12.2 Abnahme der erhöhten Standfüße	24
12.3 Hängende Montage am Aufstellort	25

1 - EINE 1200-HI-VENTILATORREIHE

1.1 Verzeichnis der für jedes Standfußpaar mitgelieferten Teile

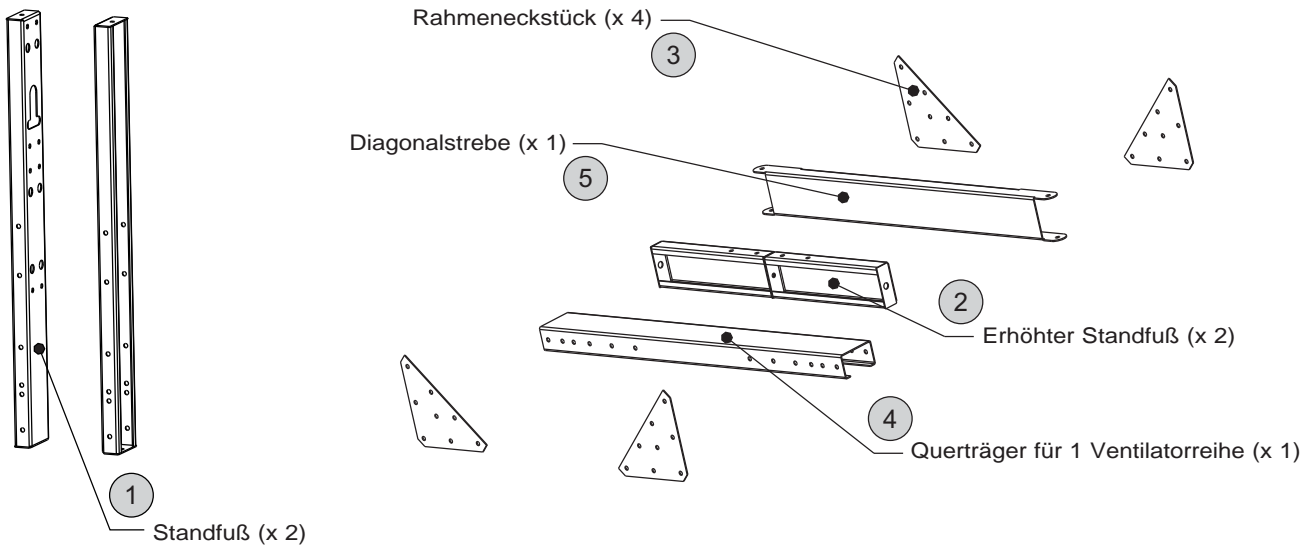

Die in der Betriebsstellung zu verwendenden Befestigungselemente (in einem Plastikbeutel im Schrank ausgeliefert)		
Schrauben	Unterlegscheibe	Sicherungsmutter
Menge = 30 	Menge = 30 	Menge = 30 

1.2 Abnahme der erhöhten Standfüße

- Bei der Auslieferung des Gerätes ist der Montagesatz in der Transportstellung an den Füßen befestigt.
- Schrauben Sie die Rahmeneckstücke ab und entnehmen Sie den Montagesatz.

 **Achtung!** Belassen Sie die Füße in ihrer Position.

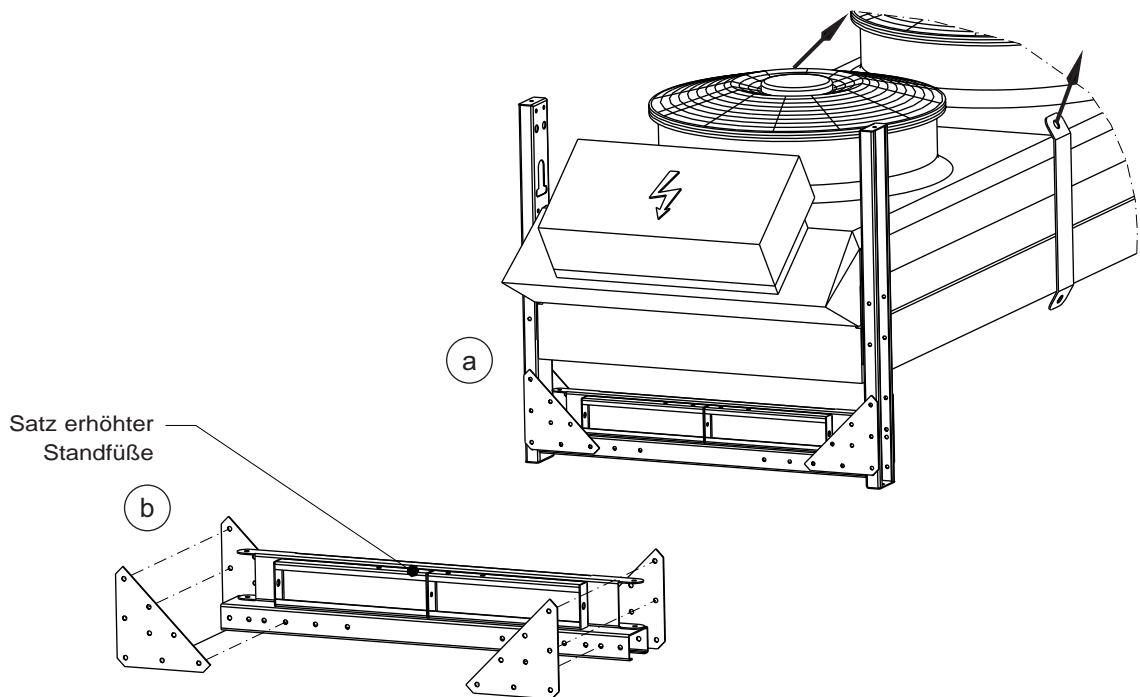

1.3 Hängende Montage am Aufstellort

▪ Montage der FüÙe in Betriebsstellung:

- c. Heben Sie das Gerat an den Hebeosen an und belassen Sie es wahrend der gesamten Montagearbeiten in der hangenden Position.
- d. Schrauben Sie die jeweils 4 Befestigungsschrauben wie in der folgenden Abbildung angezeigt von jedem der FuÙe ab.

! Achtung! Belassen Sie alle anderen Schrauben in ihrer Position.

- e. Senken Sie die FuÙe in die Betriebsstellung ab und schrauben Sie diese dann wieder fest.

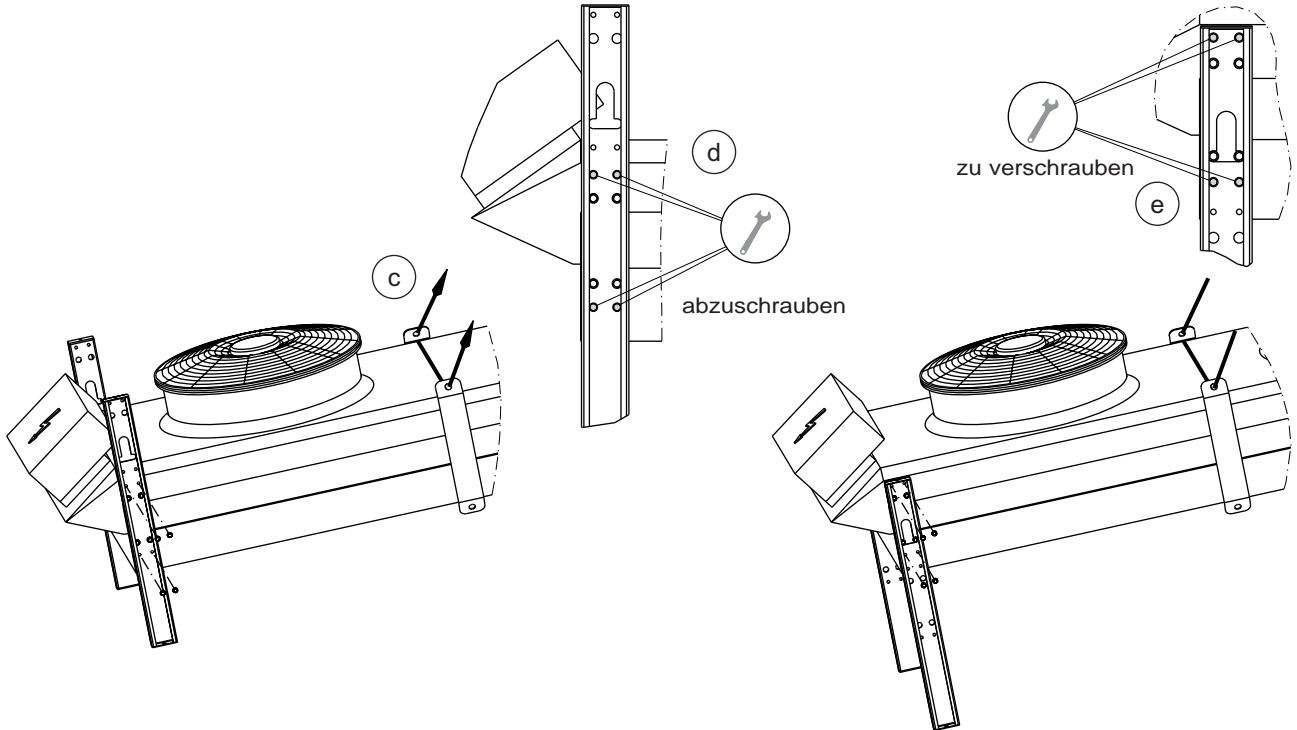

▪ Montage der erhohten StandfuÙe und der Stabilisierungselemente

- f. Montieren Sie die erhohten StandfuÙe.
- g. Bringen Sie die Rahmeneckstucke an (6 Schrauben pro Eckstuck).
- h. Montieren Sie den Quertrager.
- i. Montieren Sie die Diagonalstrebe.
- j. Senken Sie das Gerat nach der Montage aller FuÙpaare wieder auf den Boden ab.
- k. Befestigen Sie die StandfuÙe am Boden.

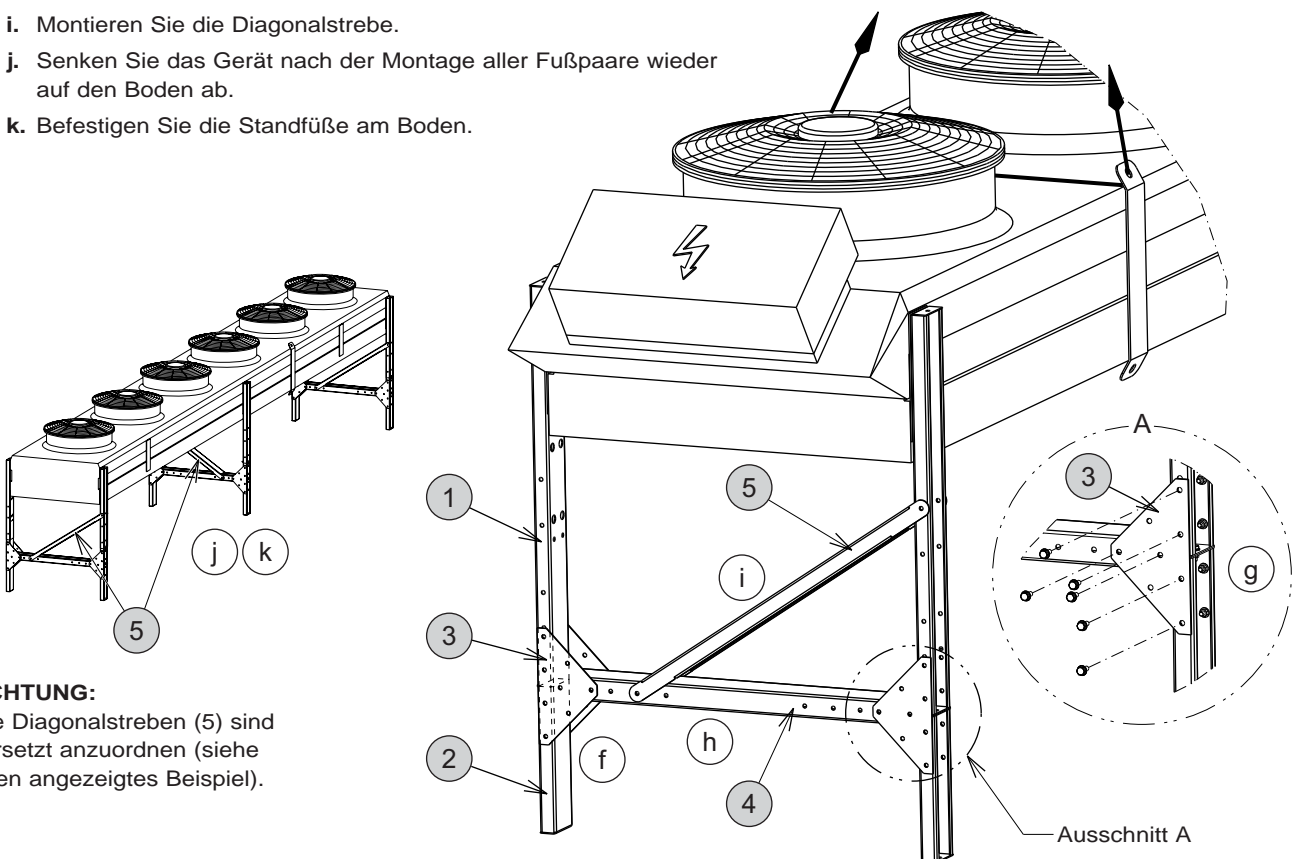

ACHTUNG:
Die Diagonalstreben (5) sind versetzt anzuordnen (siehe oben angezeigtes Beispiel).

2 - EINE 1600-HI-VENTILATORREIHE

2.1 Verzeichnis der für jedes Standfußpaar mitgelieferten Teile

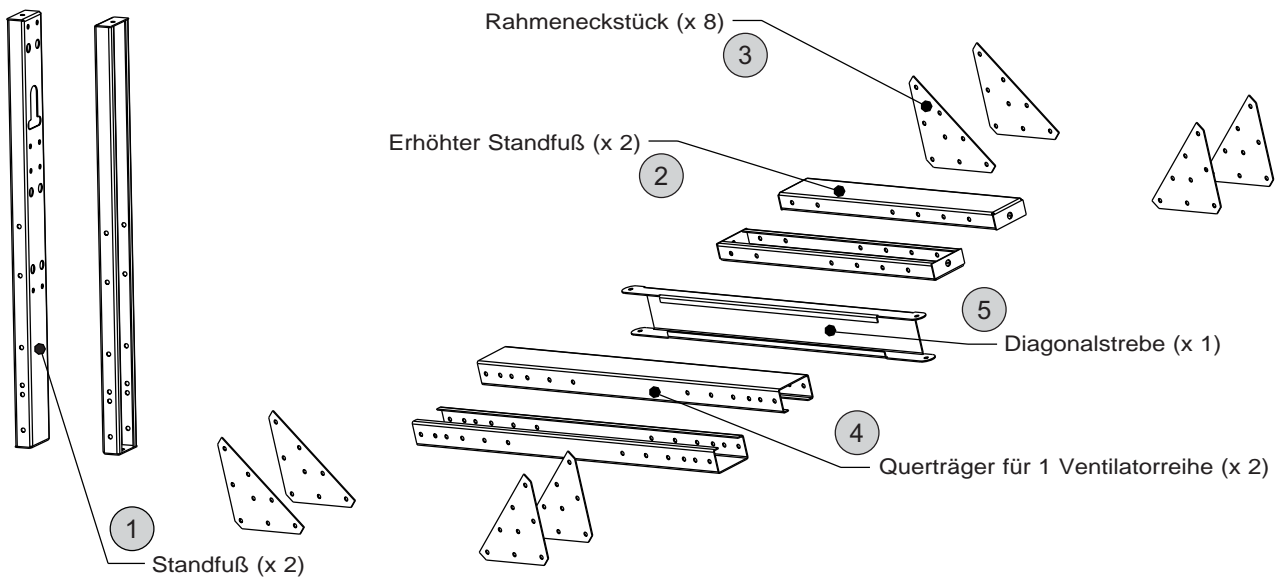

Die in der Betriebsstellung zu verwendenden Befestigungselemente (in einem Plastikbeutel im Schrank ausgeliefert)		
Schrauben	Unterlegscheibe	Sicherungsmutter
Menge = 54 	Menge = 54 	Menge = 54 

2.2 Abnahme der erhöhten Standfüße

- Bei der Auslieferung des Gerätes ist der Montagesatz in der Transportstellung an den Füßen befestigt.
- Schrauben Sie die Rahmeneckstücke ab und entnehmen Sie den Montagesatz.



Achtung! Belassen Sie die Füße in ihrer Position.

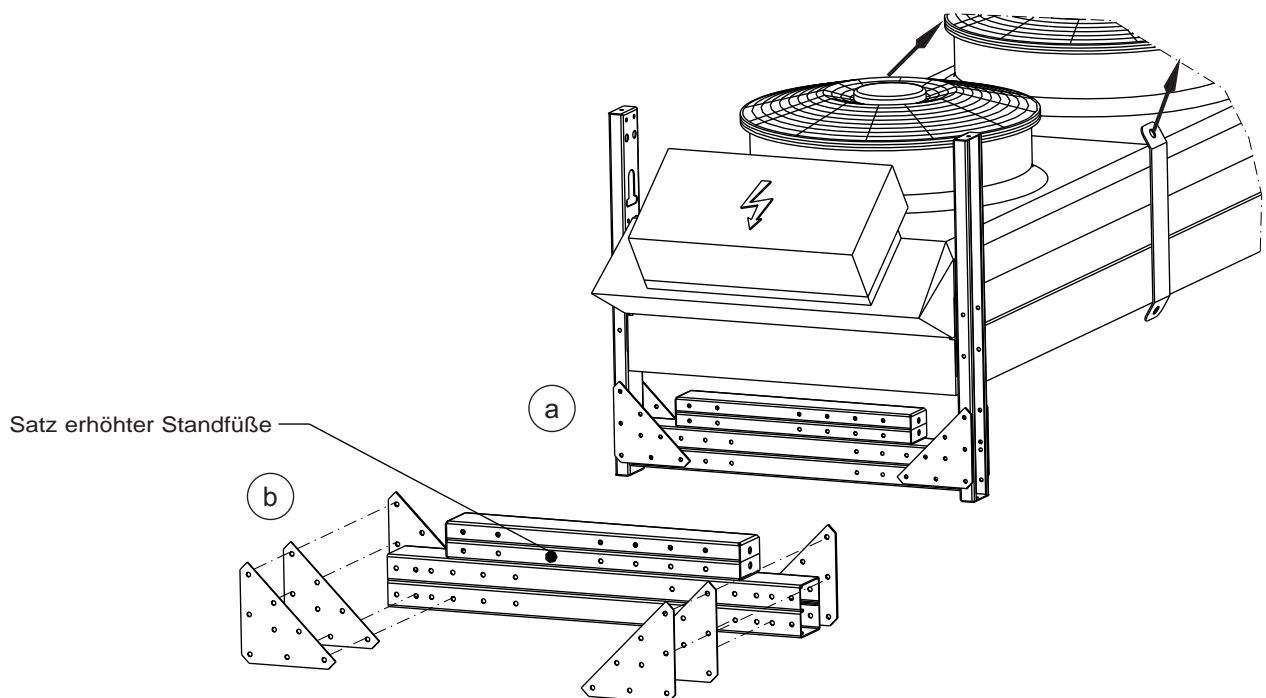

2.3 Hängende Montage am Aufstellort

▪ Montage der FüÙe in Betriebsstellung:

- c. Heben Sie das Gerät an den Hebeösen an und belassen Sie es während der gesamten Montagearbeiten in der hängenden Position.
- d. Schrauben Sie die jeweils 4 Befestigungsschrauben wie in der folgenden Abbildung angezeigt von jedem der FüÙe ab.

 **Achtung!** Belassen Sie alle anderen Schrauben in ihrer Position.

- e. Senken Sie die FüÙe in die Betriebsstellung ab und schrauben Sie diese dann wieder fest.

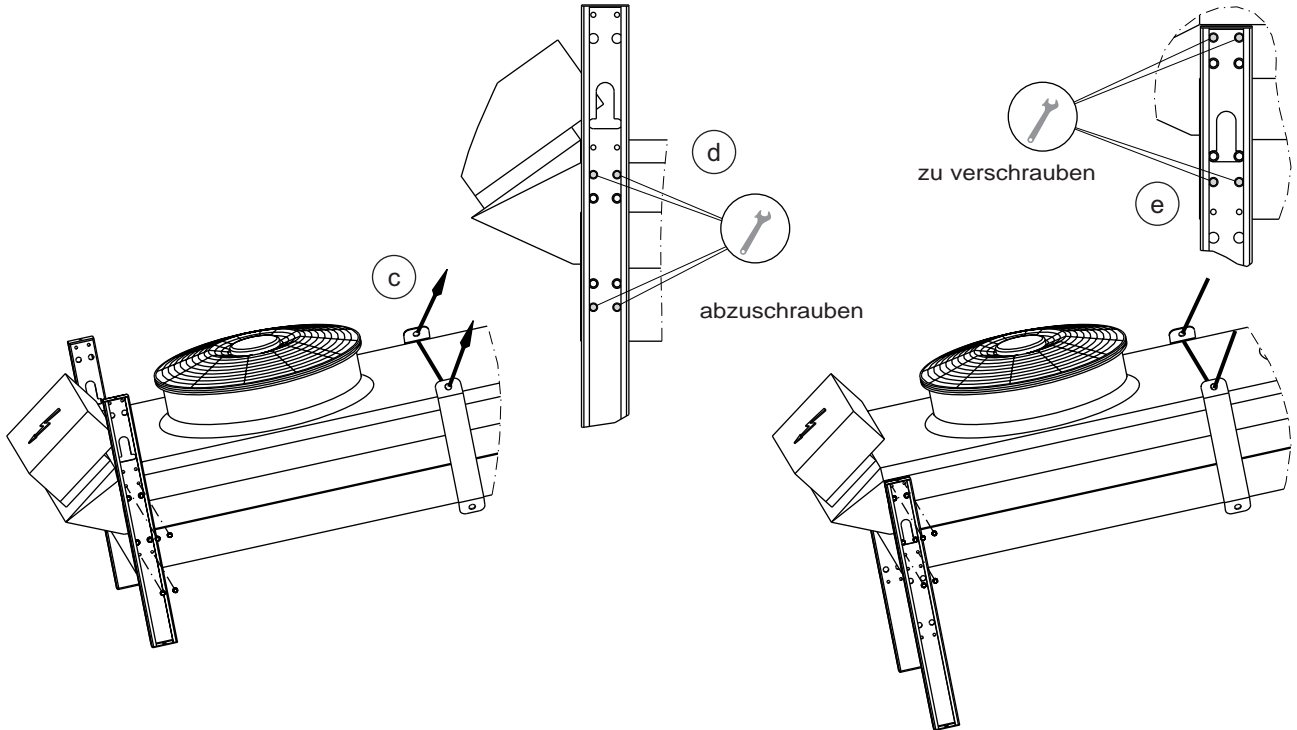

▪ Montage der erhöhten StandfüÙe und der Stabilisierungselemente

- f. Montieren Sie die erhöhten StandfüÙe.
- g. Bringen Sie die Rahmeneckstücke an (6 Schrauben pro Eckstück).
- h. Montieren Sie den Querträger.
- i. Montieren Sie die Diagonalstrebe.
- j. Senken Sie das Gerät nach der Montage aller Fußpaare wieder auf den Boden ab.
- k. Befestigen Sie die StandfüÙe am Boden.

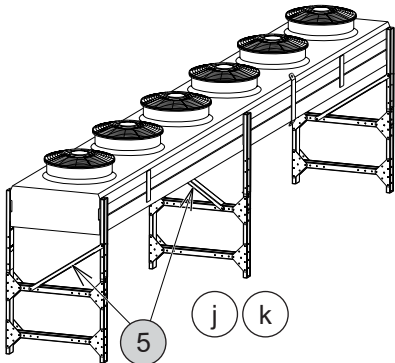

ACHTUNG:
Die Diagonalstreben (5) sind versetzt anzuordnen (siehe oben angezeigtes Beispiel).

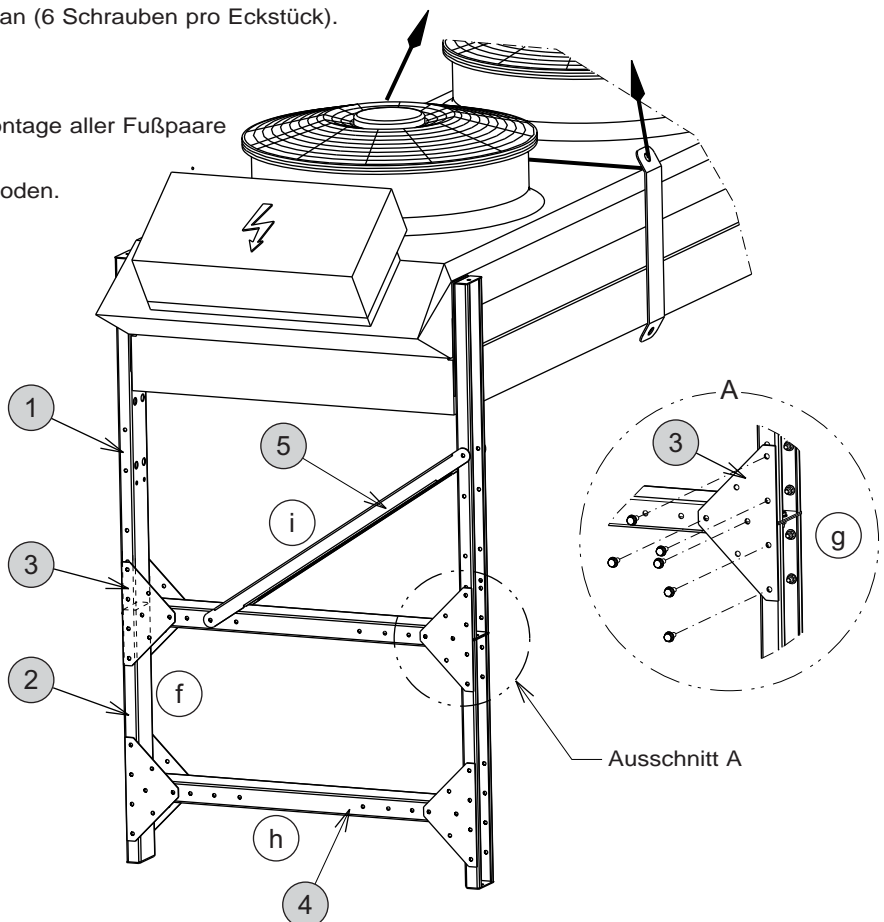

3 - EINE 1900-HI-VENTILATORREIHE

3.1 Verzeichnis der für jedes Standfußpaar mitgelieferten Teile

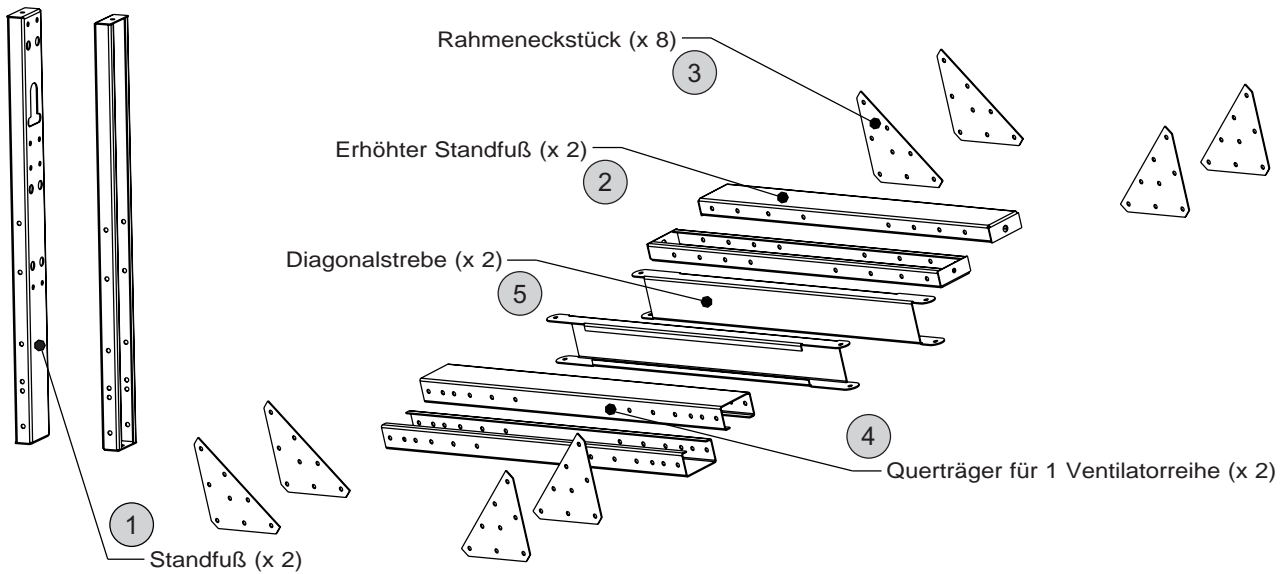

Die in der Betriebsstellung zu verwendenden Befestigungselemente (in einem Plastikbeutel im Schrank ausgeliefert)

Schrauben	Unterlegscheibe	Sicherungsmutter
Menge = 58 	Menge = 58 	Menge = 58 

3.2 Abnahme der erhöhten Standfüße

- Bei der Auslieferung des Gerätes ist der Montagesatz in der Transportstellung an den Füßen befestigt.
- Schrauben Sie die Rahmeneckstücke ab und entnehmen Sie den Montagesatz.



Achtung! Belassen Sie die Füße in ihrer Position.

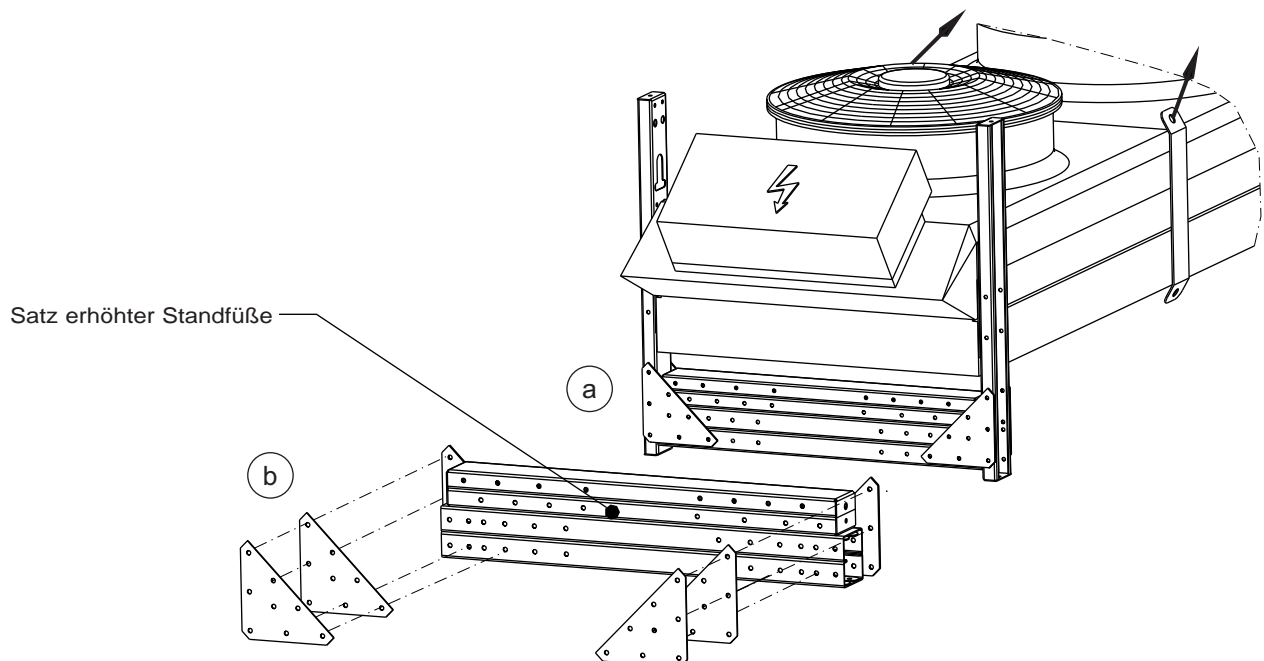

3.3 Hängende Montage am Aufstellort

▪ Montage der FüÙe in Betriebsstellung:

- c. Heben Sie das Gerat an den Hebeosen an und belassen Sie es wahrend der gesamten Montagearbeiten in der hangenden Position.
- d. Schrauben Sie die jeweils 4 Befestigungsschrauben wie in der folgenden Abbildung angezeigt von jedem der FuÙe ab.

! Achtung! Belassen Sie alle anderen Schrauben in ihrer Position.

- e. Senken Sie die FuÙe in die Betriebsstellung ab und schrauben Sie diese dann wieder fest.

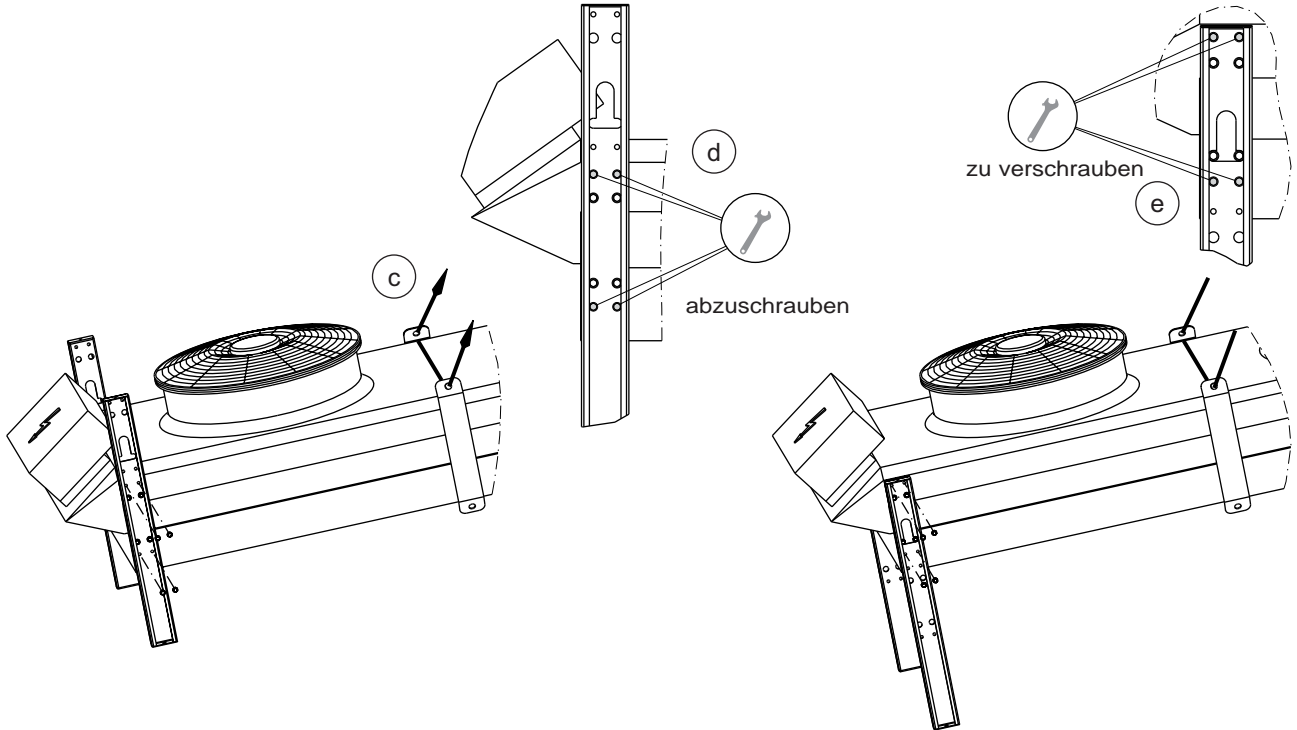

▪ Montage der erhoheten StandfuÙe und der Stabilisierungselemente

- f. Montieren Sie die erhoheten StandfuÙe.
- g. Bringen Sie die Rahmeneckstucke an (6 Schrauben pro Eckstuck).
- h. Montieren Sie den Quertrager.
- i. Montieren Sie die Diagonalstrebe.
- j. Senken Sie das Gerat nach der Montage aller FuÙpaare wieder auf den Boden ab.
- k. Befestigen Sie die StandfuÙe am Boden.

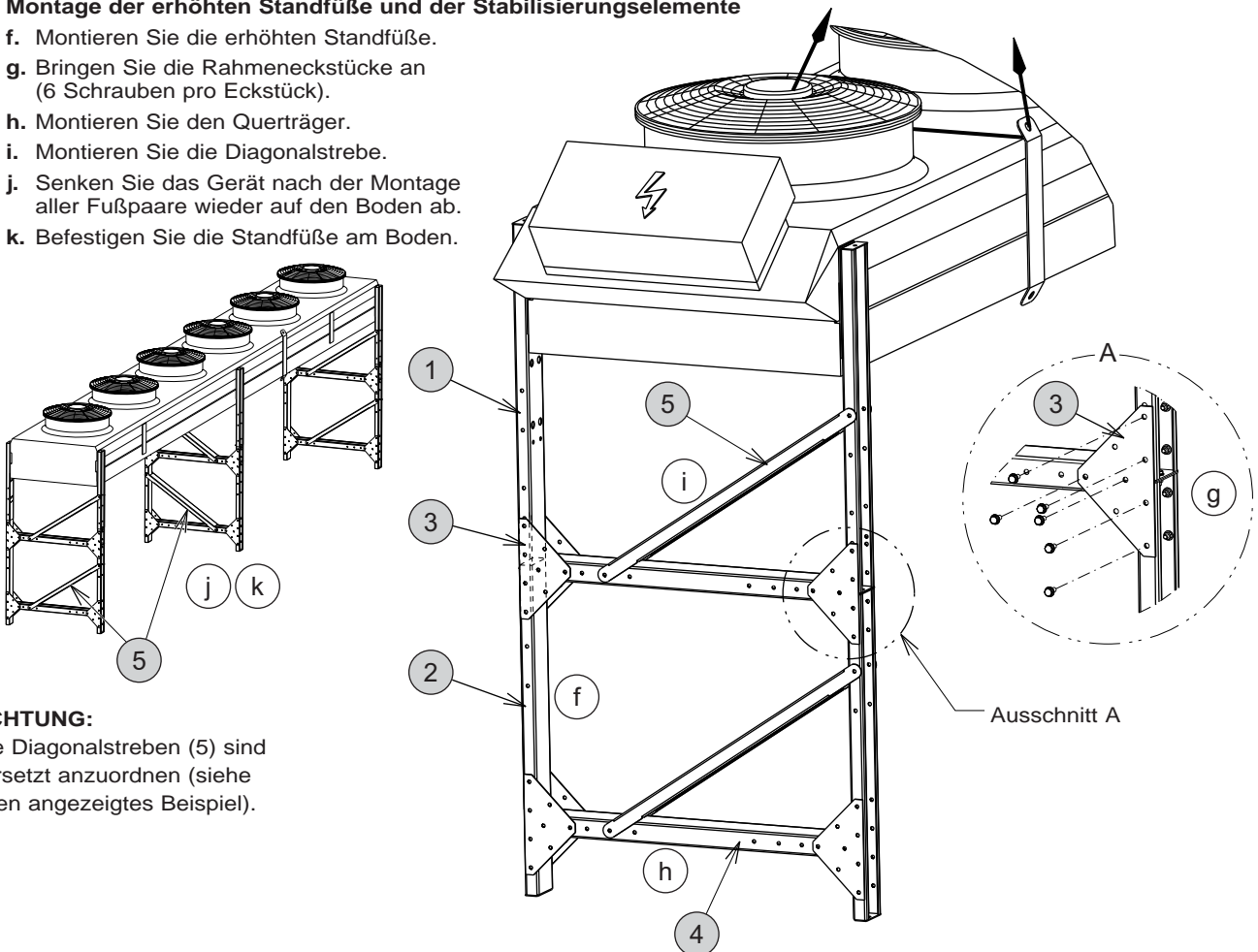

ACHTUNG:
Die Diagonalstreben (5) sind versetzt anzuordnen (siehe oben angezeigtes Beispiel).

4 - ZWEI 1200-HI-VENTILATORREIHEN

4.1 Verzeichnis der für jedes Standfußpaar mitgelieferten Teile

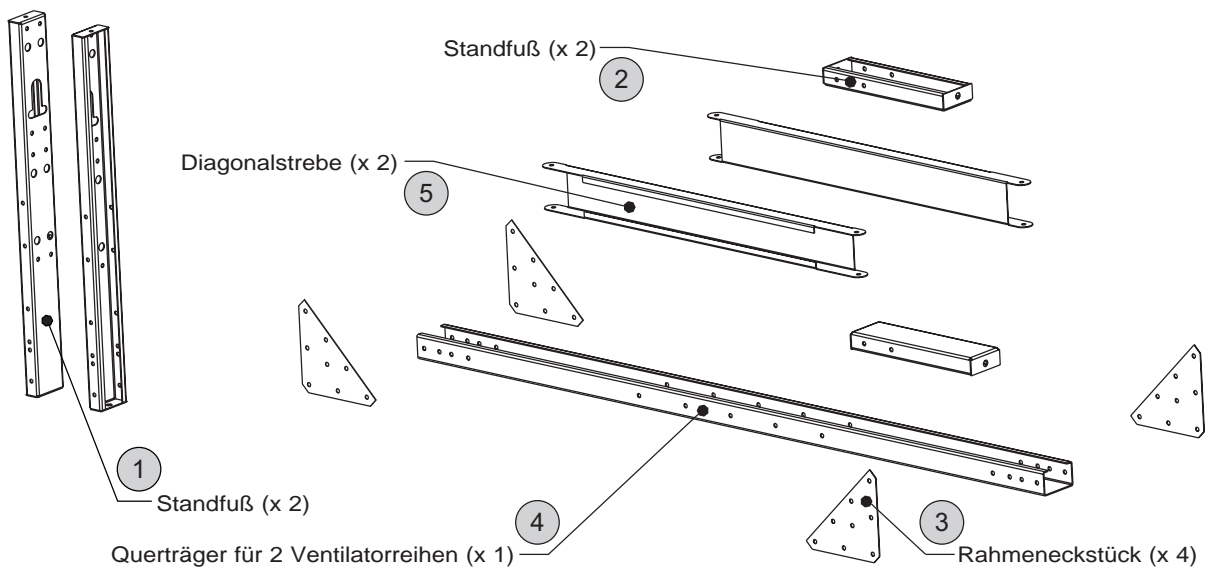

Die in der Betriebsstellung zu verwendenden Befestigungselemente (in einem Plastikbeutel im Schrank ausgeliefert)		
Schrauben	Unterlegscheibe	Sicherungsmutter
Menge = 34	Menge = 34	Menge = 34

4.2 Abnahme der erhöhten Standfüße

- Bei der Auslieferung des Gerätes ist der Montagesatz in der Transportstellung an den Füßen befestigt.
- Schrauben Sie die Rahmeneckstücke ab und entnehmen Sie den Montagesatz.



Achtung! Belassen Sie die Füße in ihrer Position.

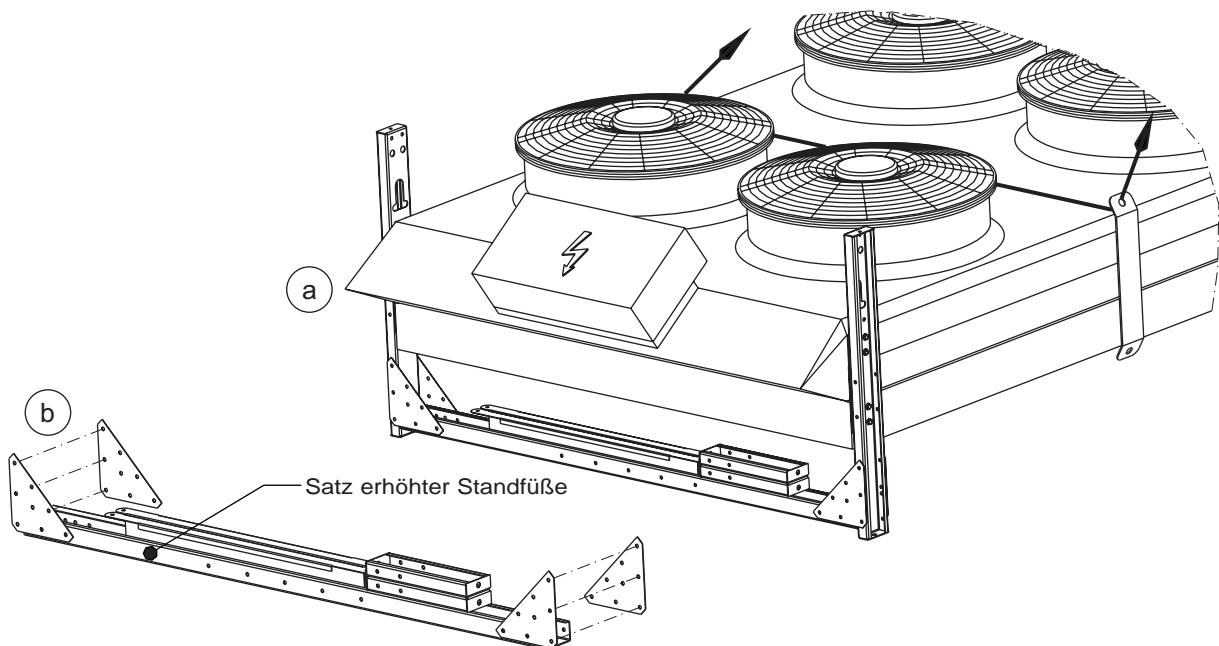

4.3 Hängende Montage am Aufstellort

▪ Montage der FüÙe in Betriebsstellung:

- c. Heben Sie das Gerat an den Hebeosen an und belassen Sie es wahrend der gesamten Montagearbeiten in der hangenden Position.
- d. Schrauben Sie die jeweils 4 Befestigungsschrauben wie in der folgenden Abbildung angezeigt von jedem der FuÙe ab.



Achtung! Belassen Sie alle anderen Schrauben in ihrer Position.

- e. Senken Sie die FuÙe in die Betriebsstellung ab und schrauben Sie diese dann wieder fest.

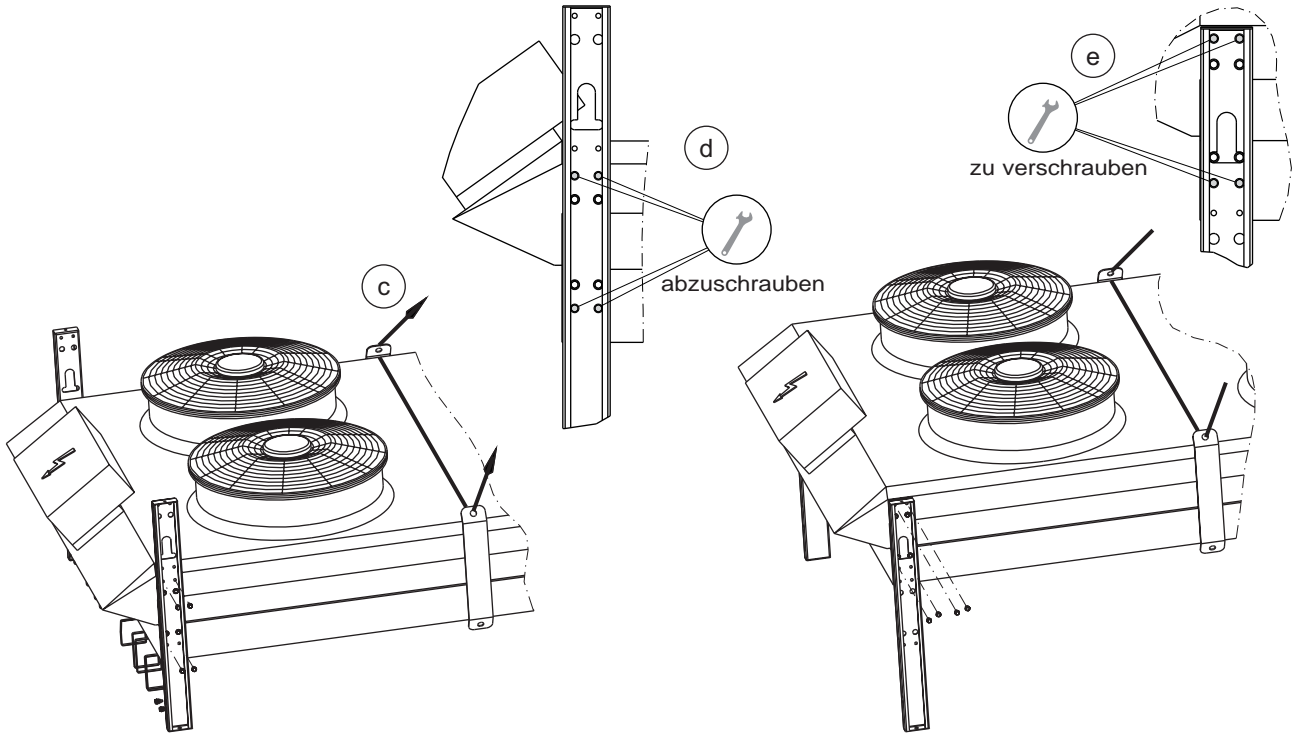

▪ Montage der erhohnten StandfuÙe und der Stabilisierungselemente

- f. Montieren Sie die erhohnten StandfuÙe.
- g. Bringen Sie die Rahmeneckstucke an (6 Schrauben pro Eckstuck).
- h. Montieren Sie den Quertrager.
- i. Montieren Sie die Diagonalstreben.
- j. Senken Sie das Gerat nach der Montage aller FuÙpaare wieder auf den Boden ab.
- k. Befestigen Sie die StandfuÙe am Boden.

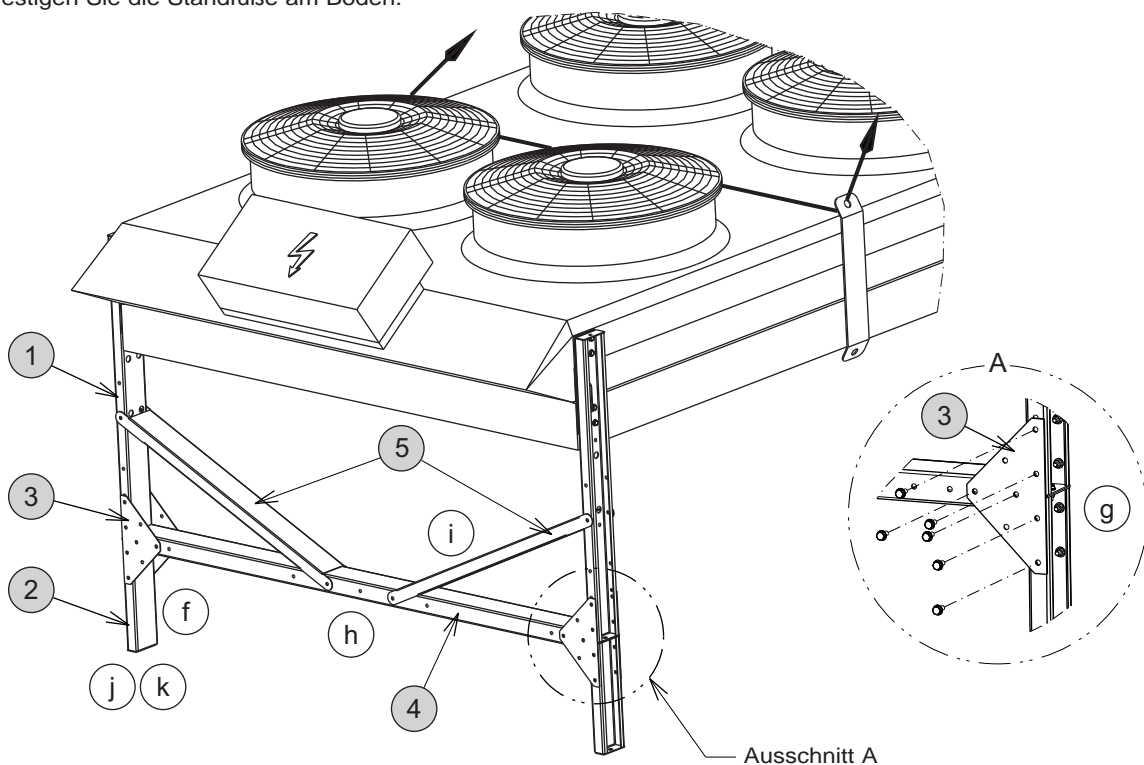

5 - ZWEI 1600-HI-VENTILATORREIHEN

5.1 Verzeichnis der für jedes Standfußpaar mitgelieferten Teile

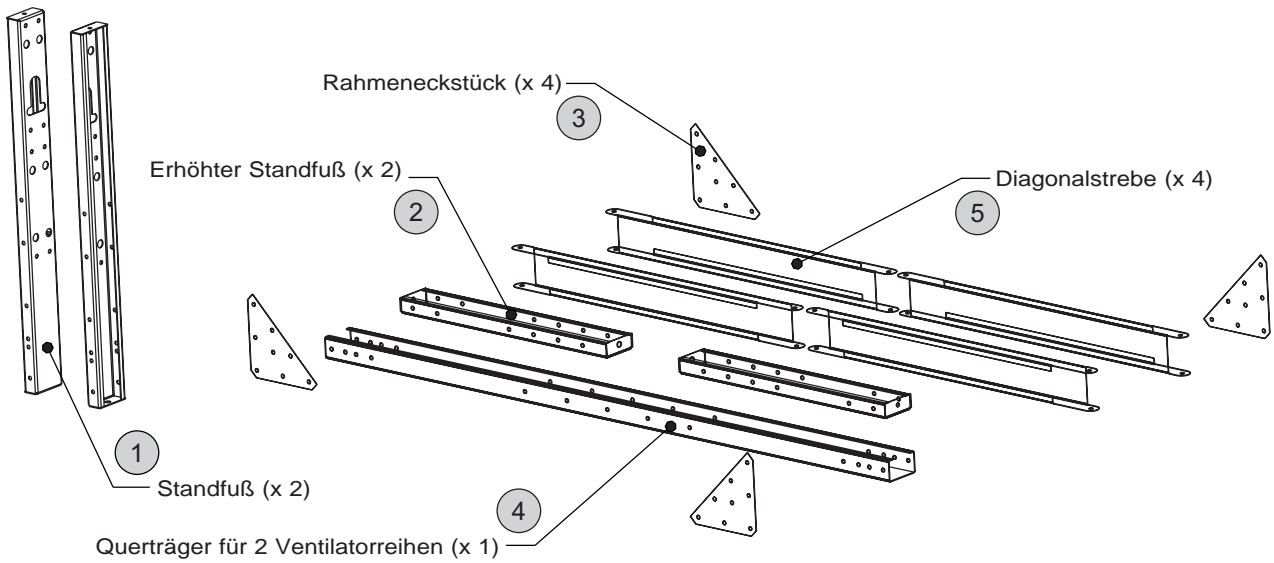

Die in der Betriebsstellung zu verwendenden Befestigungselemente (in einem Plastikbeutel im Schrank ausgeliefert)		
Schrauben	Unterlegscheibe	Sicherungsmutter
Menge = 42 	Menge = 42 	Menge = 42 

5.2 Abnahme der erhöhten Standfüße

- Bei der Auslieferung des Gerätes ist der Montagesatz in der Transportstellung an den Füßen befestigt.
- Schrauben Sie die Rahmeneckstücke ab und entnehmen Sie den Montagesatz.



Achtung! Belassen Sie die Füße in ihrer Position.

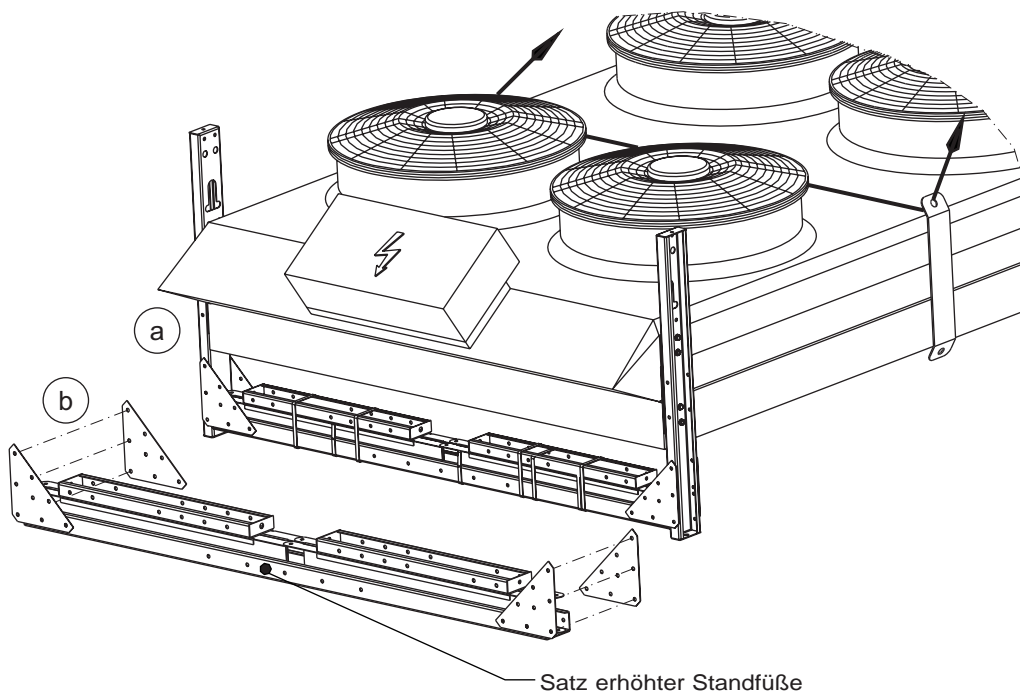

5.3 Hängende Montage am Aufstellort

▪ Montage der FüÙe in Betriebsstellung:

- c. Heben Sie das Gerat an den Hebeosen an und belassen Sie es wahrend der gesamten Montagearbeiten in der hangenden Position.
- d. Schrauben Sie die jeweils 4 Befestigungsschrauben wie in der folgenden Abbildung angezeigt von jedem der FuÙe ab.



Achtung! Belassen Sie alle anderen Schrauben in ihrer Position.

- e. Senken Sie die FuÙe in die Betriebsstellung ab und schrauben Sie diese dann wieder fest.

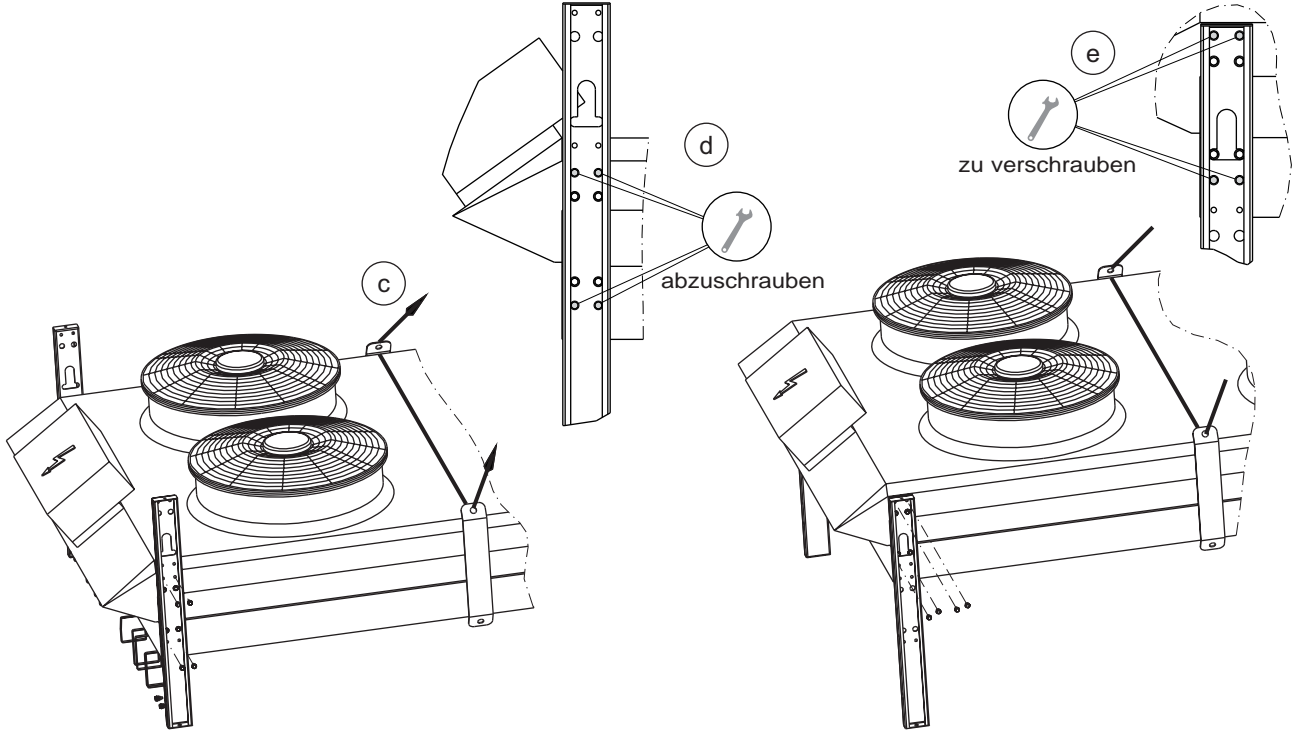

▪ Montage der erhoheten StandfuÙe und der Stabilisierungselemente

- f. Montieren Sie die erhoheten StandfuÙe.
- g. Bringen Sie die Rahmeneckstucke an (6 Schrauben pro Eckstuck).
- h. Montieren Sie den Quertrager.
- i. Montieren Sie die Diagonalstrebe.
- j. Senken Sie das Gerat nach der Montage aller FuÙpaare wieder auf den Boden ab.
- k. Befestigen Sie die StandfuÙe am Boden.

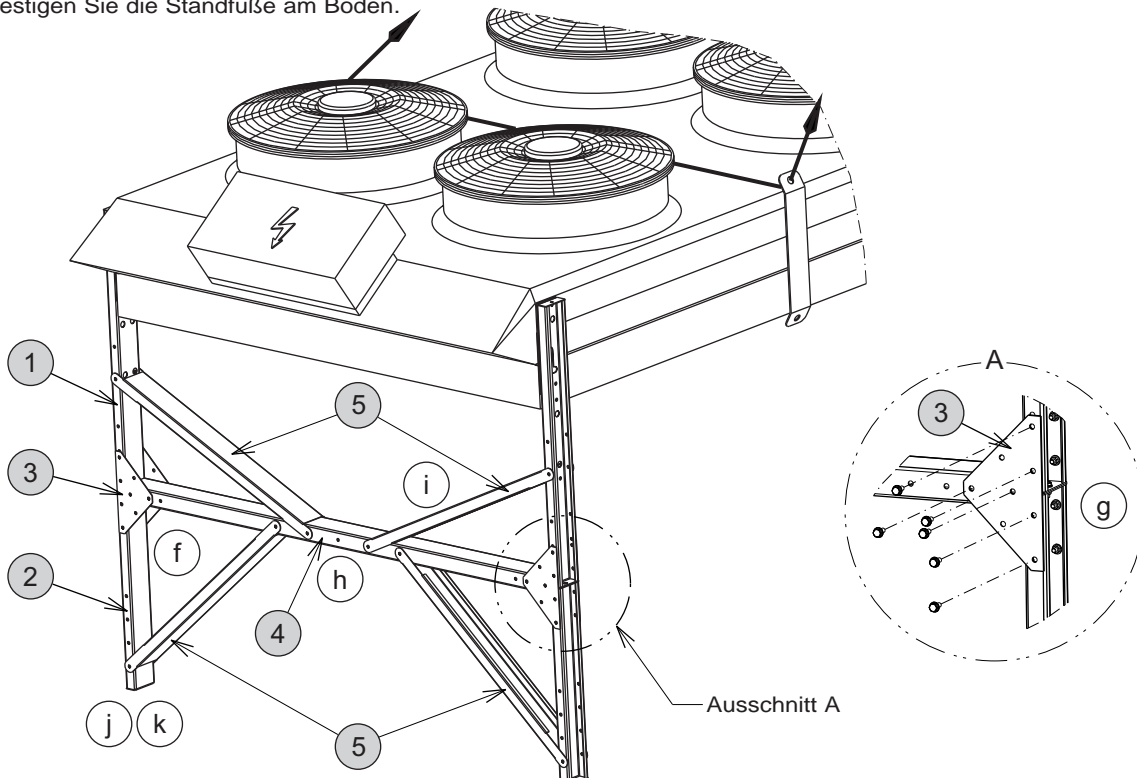

6 - ZWEI 1900-HI-VENTILATORREIHEN

6.1 Verzeichnis der für jedes Standfußpaar mitgelieferten Teile

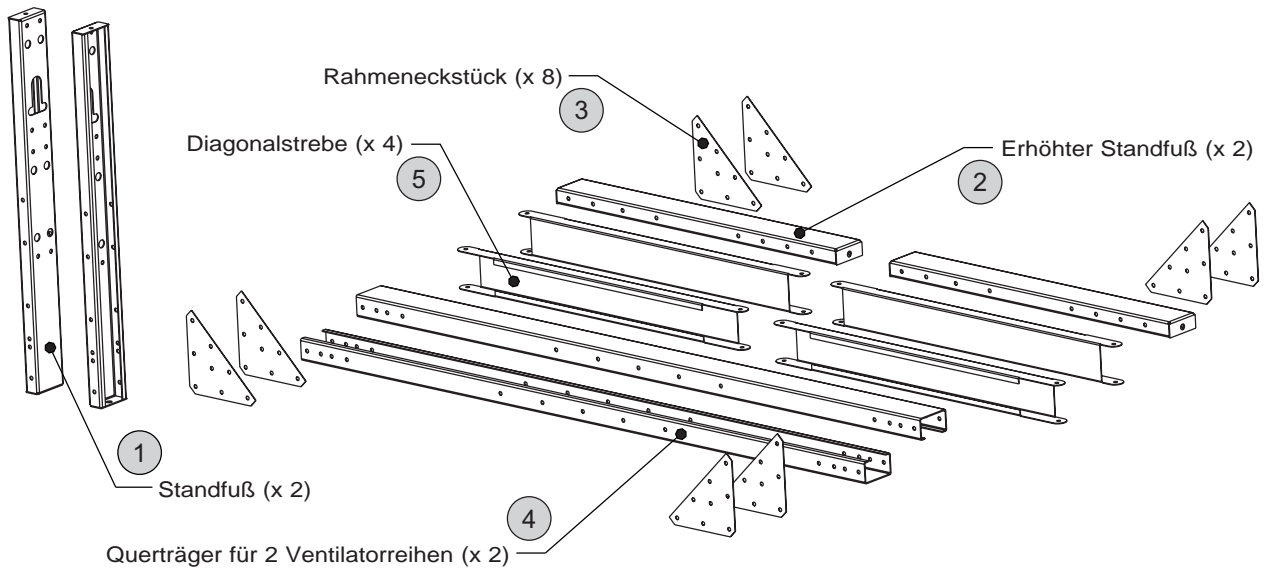

Die in der Betriebsstellung zu verwendenden Befestigungselemente (in einem Plastikbeutel im Schrank ausgeliefert)		
Schrauben	Unterlegscheibe	Sicherungsmutter
Menge = 66	Menge = 66	Menge = 66

6.2 Abnahme der erhöhten Standfüße

- Bei der Auslieferung des Gerätes ist der Montagesatz in der Transportstellung an den Füßen befestigt.
- Schrauben Sie die Rahmeneckstücke ab und entnehmen Sie den Montagesatz.



Achtung! Belassen Sie die Füße in ihrer Position.

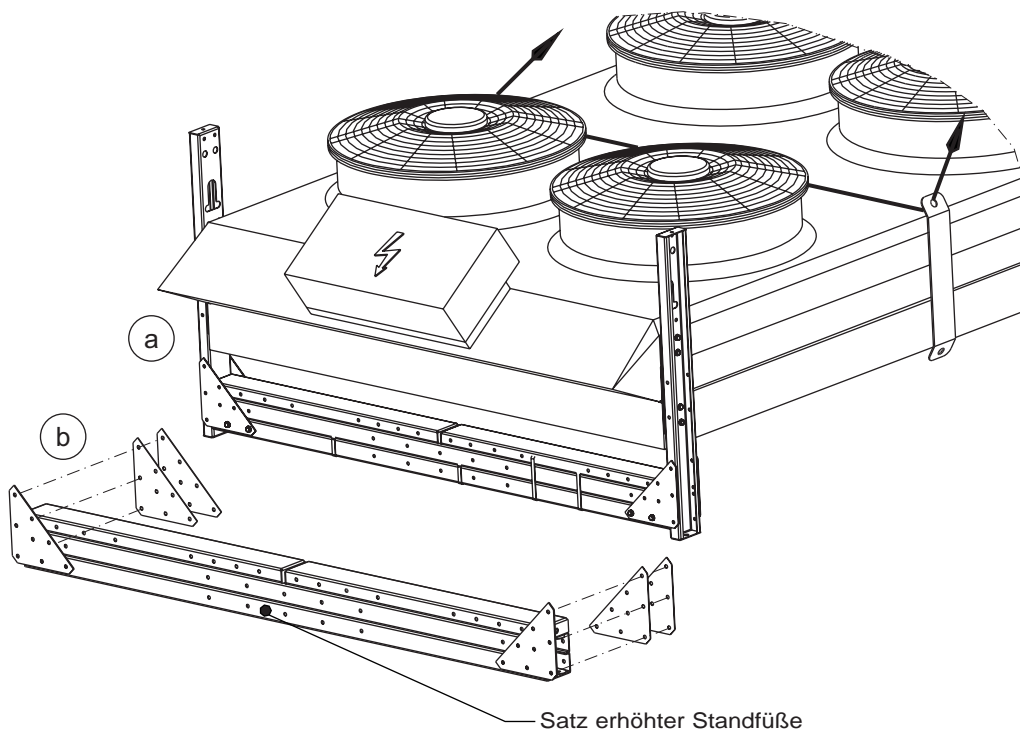

6.3 Hängende Montage am Aufstellort

▪ **Montage der FüÙe in Betriebsstellung:**

- c. Heben Sie das Gerat an den Hebeosen an und belassen Sie es wahrend der gesamten Montagearbeiten in der hangenden Position.
- d. Schrauben Sie die jeweils 4 Befestigungsschrauben wie in der folgenden Abbildung angezeigt von jedem der FuÙe ab.

 **Achtung!** Belassen Sie alle anderen Schrauben in ihrer Position.

- e. Senken Sie die FuÙe in die Betriebsstellung ab und schrauben Sie diese dann wieder fest.

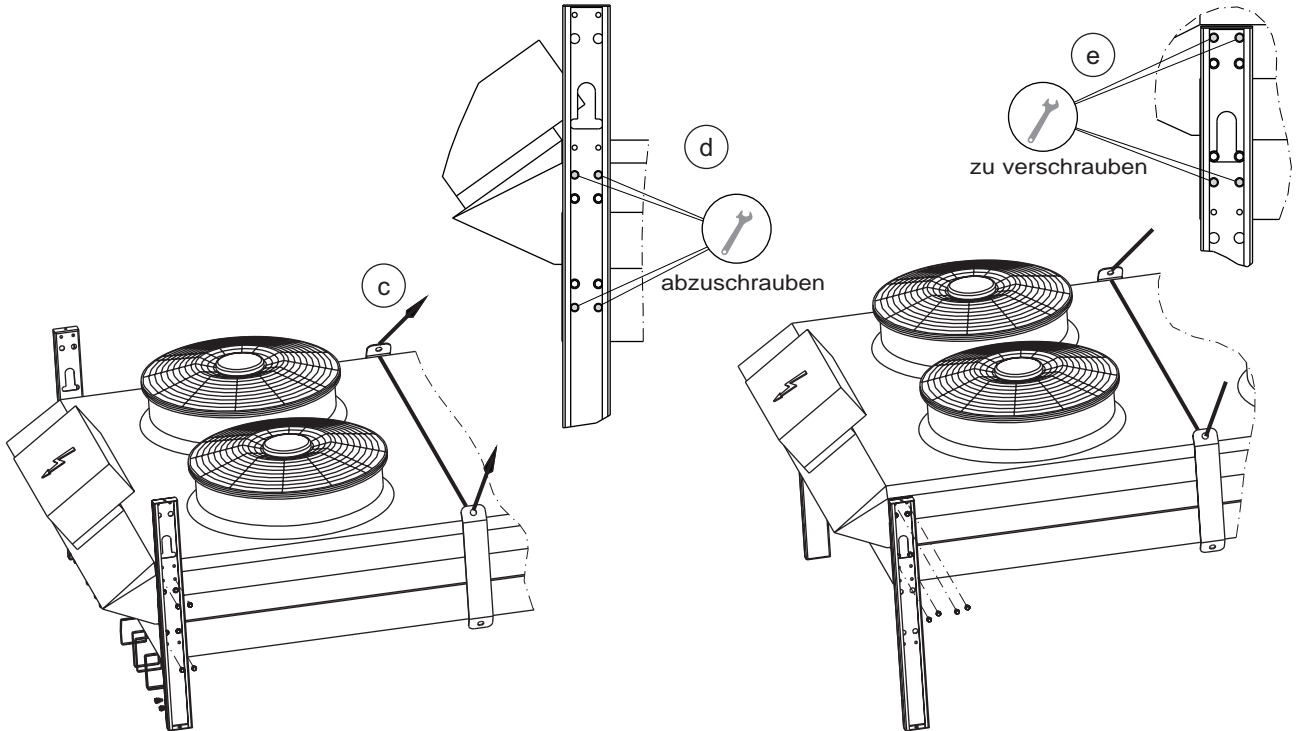

▪ **Montage der erhohnten StandfuÙe und der Stabilisierungselemente**

- f. Montieren Sie die erhohnten StandfuÙe.
- g. Bringen Sie die Rahmeneckstucke an (6 Schrauben pro Eckstuck).
- h. Montieren Sie den Quertrager.
- i. Montieren Sie die Diagonalstrebe.
- j. Senken Sie das Gerat nach der Montage aller FuÙpaare wieder auf den Boden ab.
- k. Befestigen Sie die StandfuÙe am Boden.

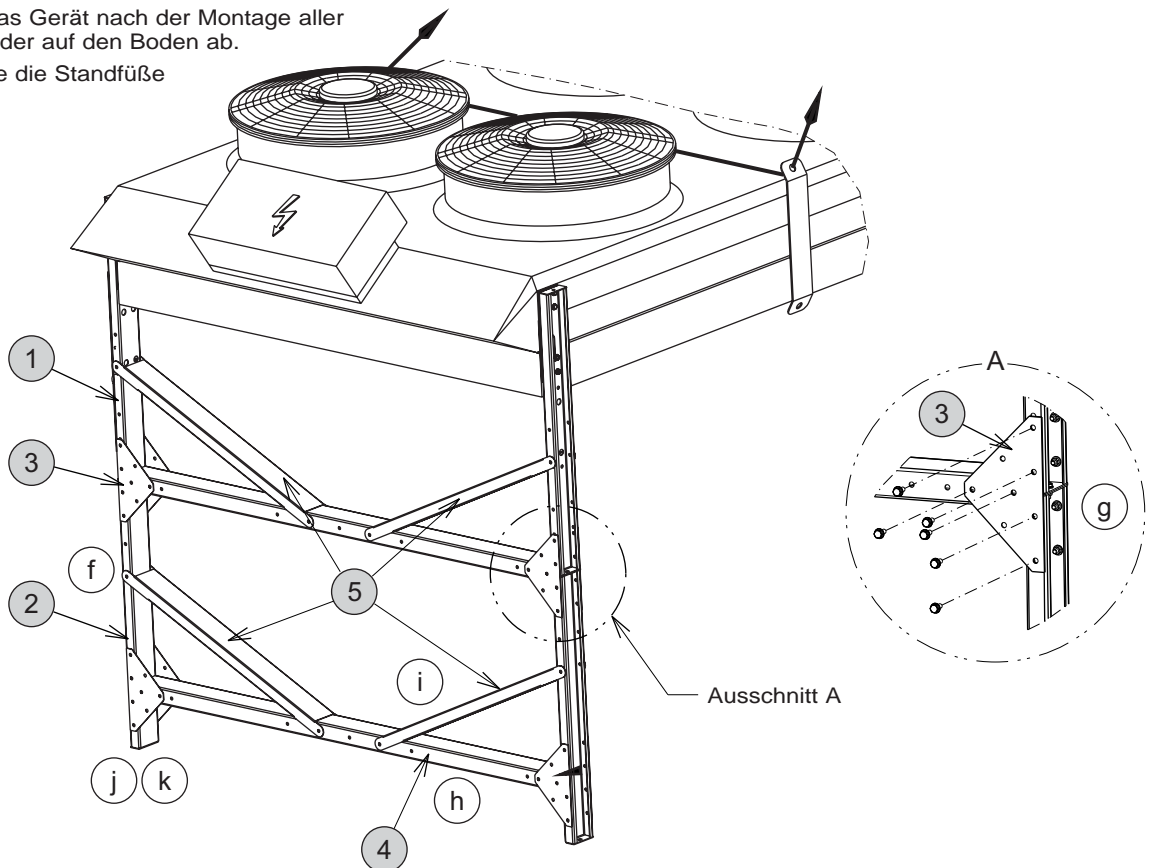

7 - EINE 1200-HF-VENTILATORREIHE

7.1 Verzeichnis der für jedes Standfußpaar mitgelieferten Teile

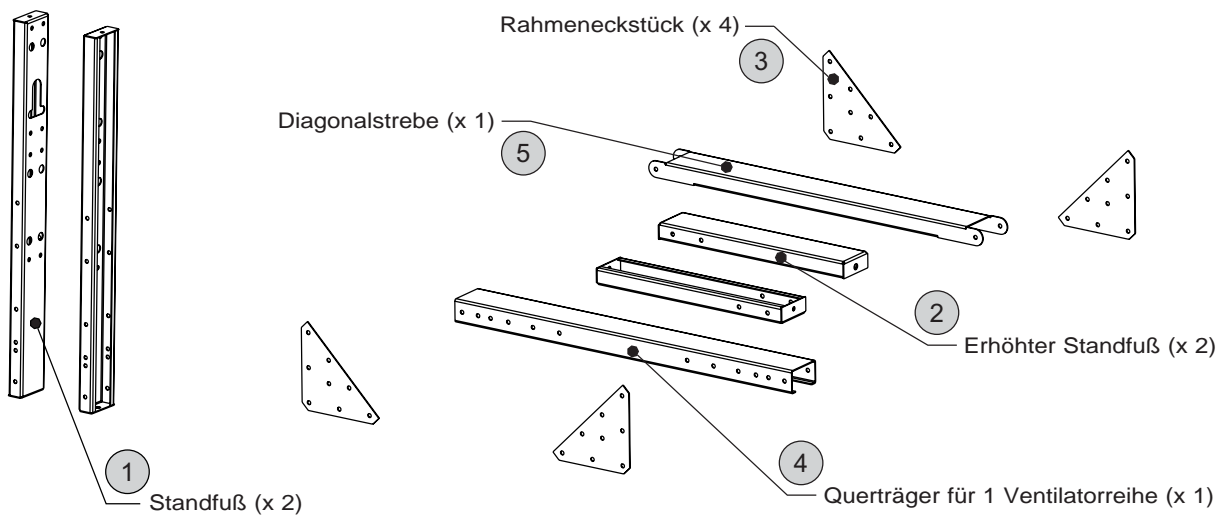

Die in der Betriebsstellung zu verwendenden Befestigungselemente (in einem Plastikbeutel im Schrank ausgeliefert)		
Schrauben	Unterlegscheibe	Sicherungsmutter
Menge = 30	Menge = 30	Menge = 30

7.2 Abnahme der erhöhten Standfüße

- Bei der Auslieferung des Gerätes ist der Montagesatz in der Transportstellung an den Füßen befestigt.
- Schrauben Sie die Rahmeneckstücke ab und entnehmen Sie den Montagesatz.



Achtung! Belassen Sie die Füße in ihrer Position.

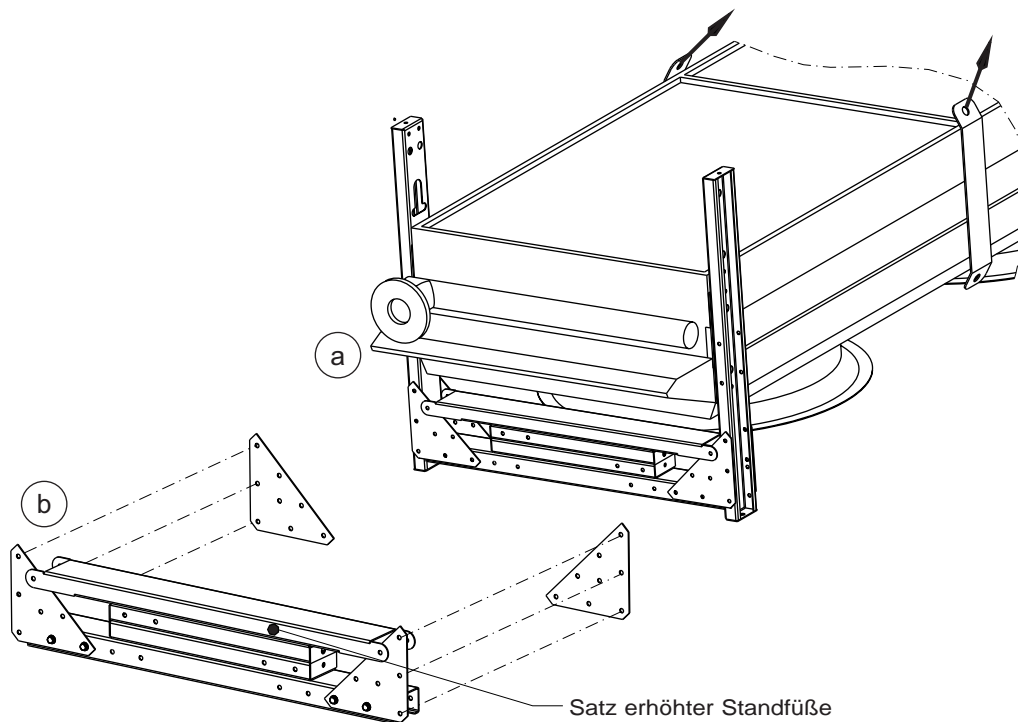

7.3 Hängende Montage am Aufstellort

▪ **Montage der FüÙe in Betriebsstellung:**

- c. Heben Sie das Gerät an den Hebeösen an und belassen Sie es während der gesamten Montagearbeiten in der hängenden Position.
- d. Schrauben Sie die jeweils 4 Befestigungsschrauben wie in der folgenden Abbildung angezeigt von jedem der FüÙe ab.

 **Achtung!** Belassen Sie alle anderen Schrauben in ihrer Position.

- e. Senken Sie die FüÙe in die Betriebsstellung ab und schrauben Sie diese dann wieder fest.

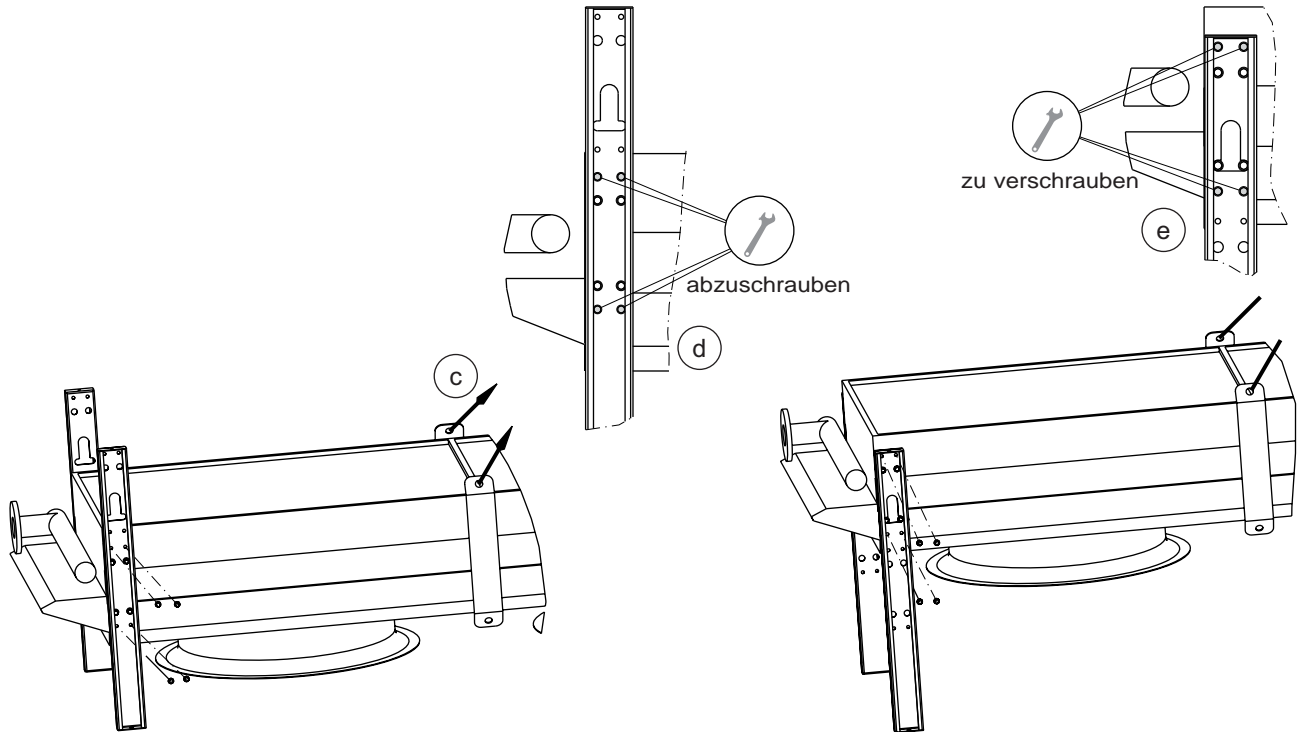

▪ **Montage der erhöhten StandfüÙe und der Stabilisierungselemente**

- f. Montieren Sie die erhöhten StandfüÙe.
- g. Bringen Sie die Rahmeneckstücke an (6 Schrauben pro Eckstück).
- h. Montieren Sie den Querträger.
- i. Montieren Sie die Diagonalstrebe.
- j. Senken Sie das Gerät nach der Montage aller Fußpaare wieder auf den Boden ab.
- k. Befestigen Sie die StandfüÙe am Boden.

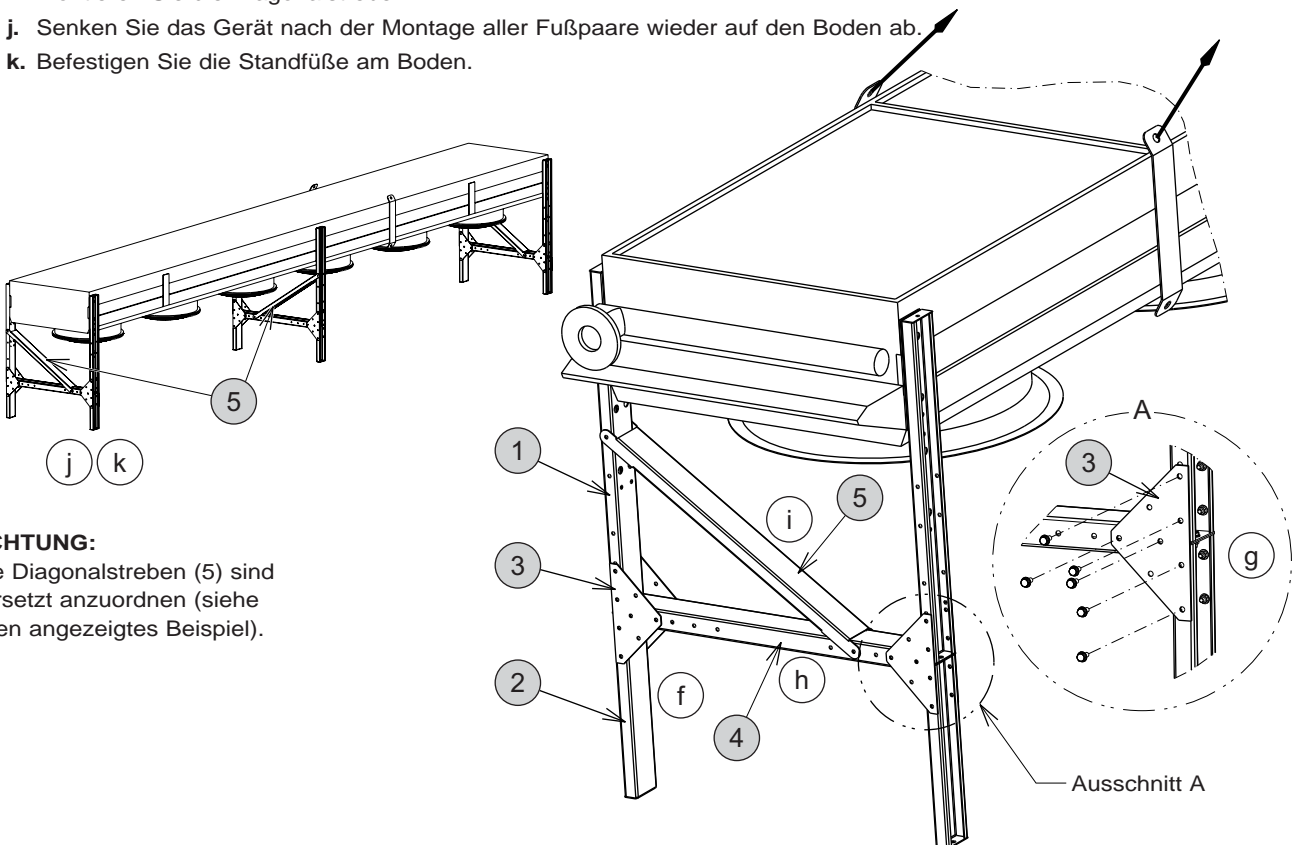

ACHTUNG:
Die Diagonalstreben (5) sind versetzt anzuordnen (siehe oben angezeigtes Beispiel).

8 - EINE 1600-HF-VENTILATORREIHE

8.1 Verzeichnis der für jedes Standfußpaar mitgelieferten Teile

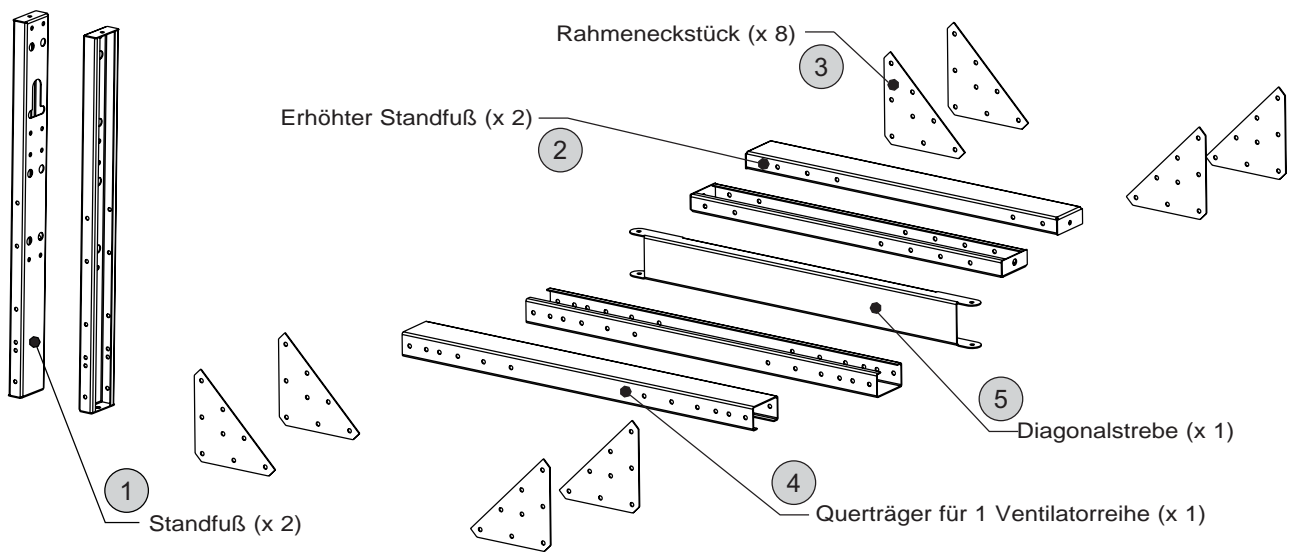

Die in der Betriebsstellung zu verwendenden Befestigungselemente (in einem Plastikbeutel im Schrank ausgeliefert)		
Schrauben	Unterlegscheibe	Sicherungsmutter
Menge = 56 	Menge = 56 	Menge = 56 

8.2 Abnahme der erhöhten Standfüße

- Bei der Auslieferung des Gerätes ist der Montagesatz in der Transportstellung an den Füßen befestigt.
- Schrauben Sie die Rahmeneckstücke ab und entnehmen Sie den Montagesatz.



Achtung! Belassen Sie die Füße in ihrer Position.

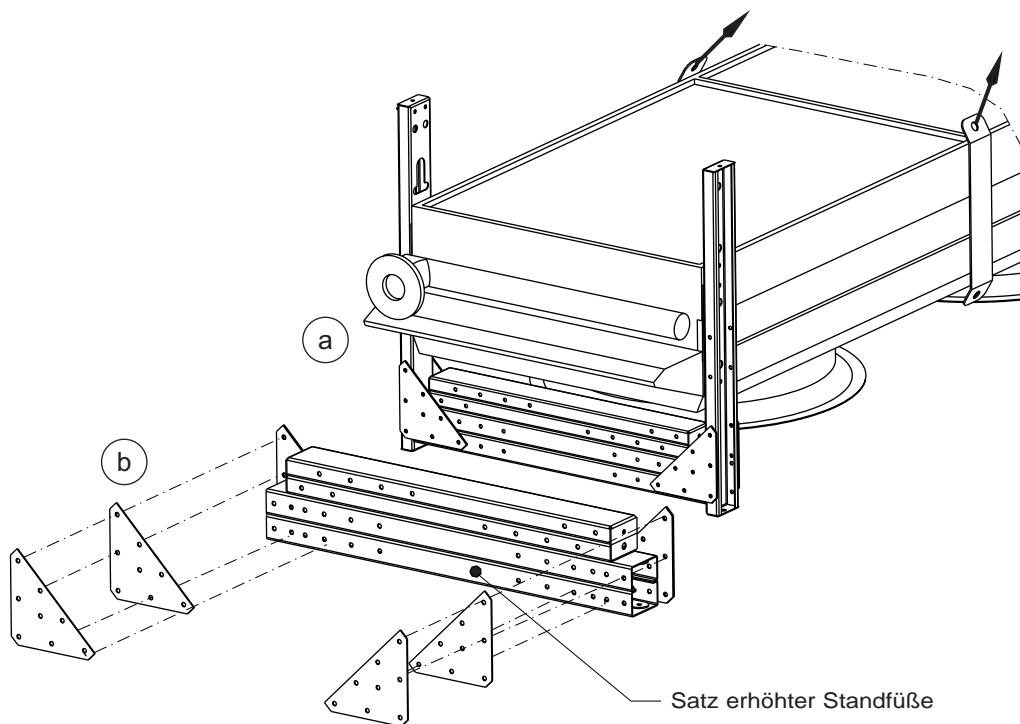

8.3 Hängende Montage am Aufstellort

▪ **Montage der FüÙe in Betriebsstellung:**

- c. Heben Sie das Gerät an den Hebeösen an und belassen Sie es während der gesamten Montagearbeiten in der hängenden Position.
- d. Schrauben Sie die jeweils 4 Befestigungsschrauben wie in der folgenden Abbildung angezeigt von jedem der FüÙe ab.

 **Achtung!** Belassen Sie alle anderen Schrauben in ihrer Position.

- e. Senken Sie die FüÙe in die Betriebsstellung ab und schrauben Sie diese dann wieder fest.

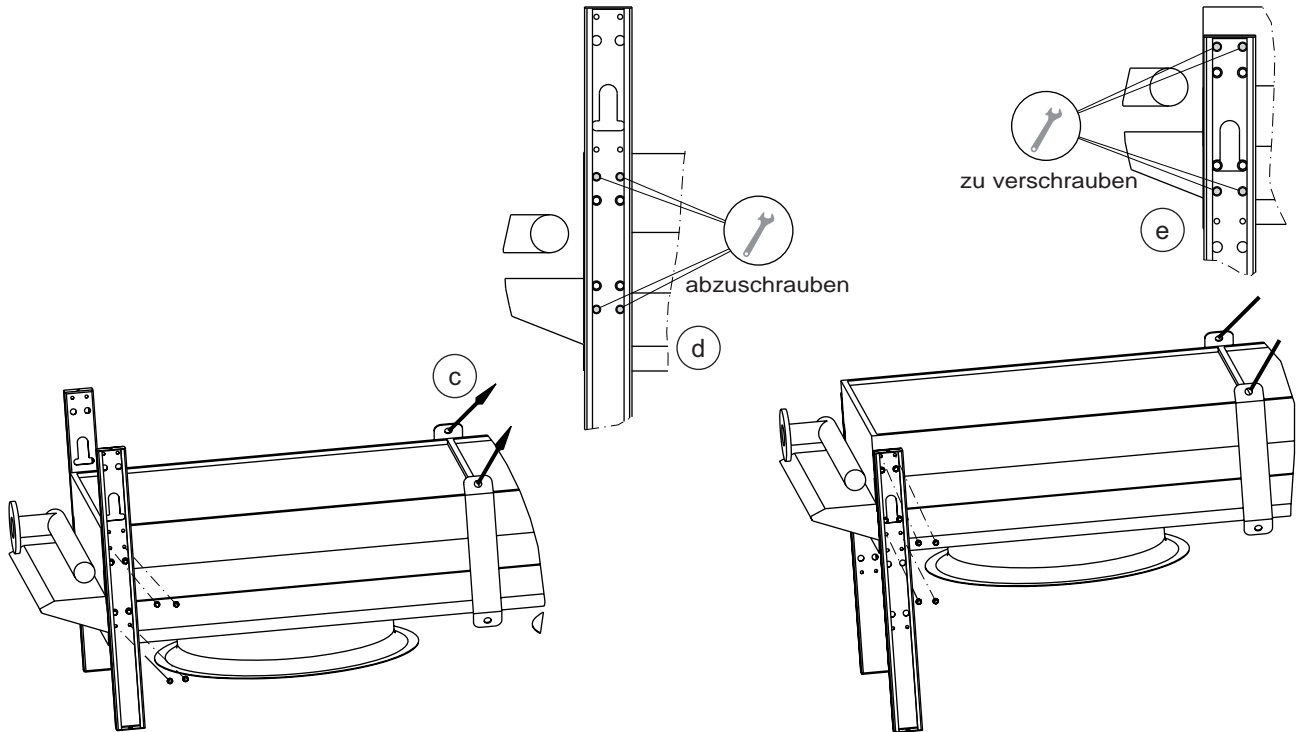

▪ **Montage der erhöhten StandfüÙe und der Stabilisierungselemente**

- f. Montieren Sie die erhöhten StandfüÙe.
- g. Bringen Sie die Rahmeneckstücke an (6 Schrauben pro Eckstück).
- h. Montieren Sie den Querträger.
- i. Montieren Sie die Diagonalstrebe.
- j. Senken Sie das Gerät nach der Montage aller Fußpaare wieder auf den Boden ab.
- k. Befestigen Sie die StandfüÙe am Boden.

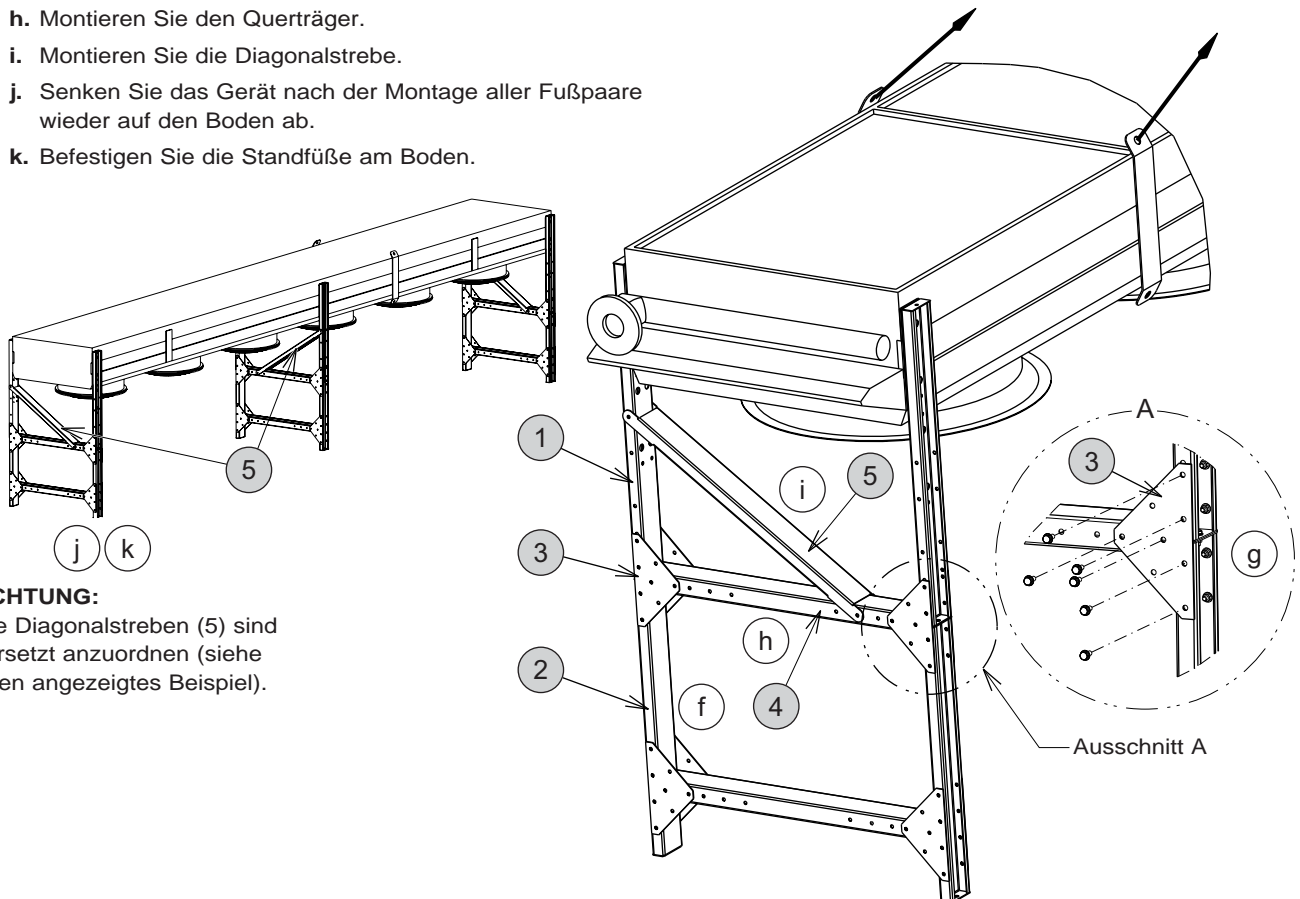

ACHTUNG:
Die Diagonalstreben (5) sind versetzt anzuordnen (siehe oben angezeigtes Beispiel).

9 - EINE 1900-HF-VENTILATORREIHE

9.1 Verzeichnis der für jedes Standfußpaar mitgelieferten Teile

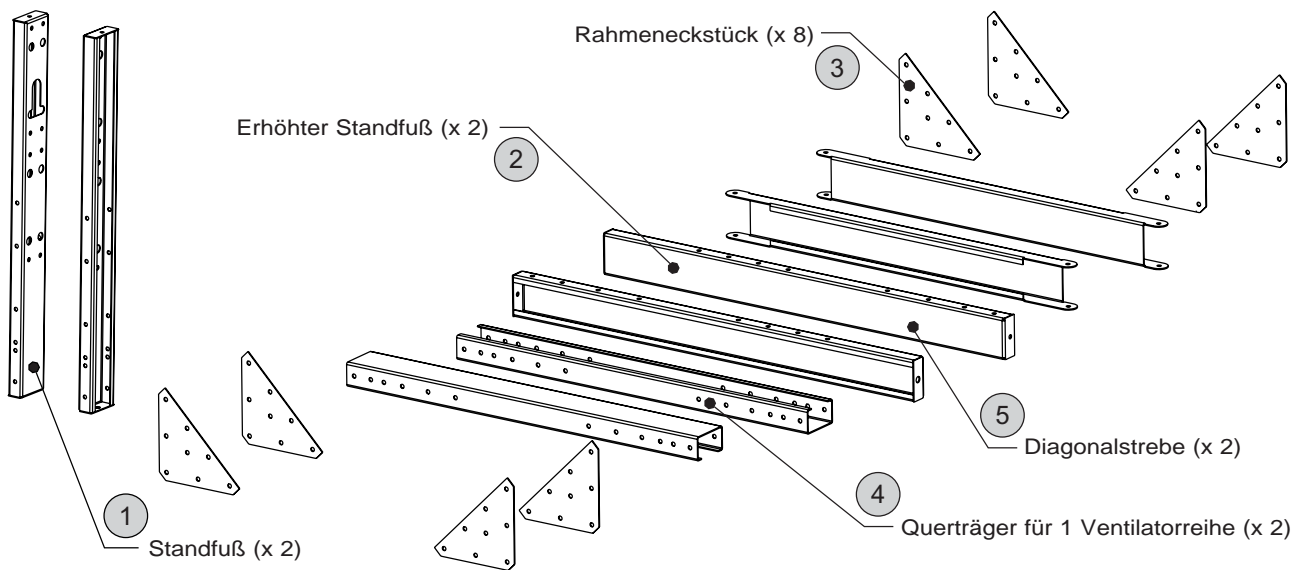

Die in der Betriebsstellung zu verwendenden Befestigungselemente (in einem Plastikbeutel im Schrank ausgeliefert)		
Schrauben	Unterlegscheibe	Sicherungsmutter
		
Menge = 58	Menge = 58	Menge = 58

9.2 Abnahme der erhöhten Standfüße

- Bei der Auslieferung des Gerätes ist der Montagesatz in der Transportstellung an den Füßen befestigt.
- Schrauben Sie die Rahmeneckstücke ab und entnehmen Sie den Montagesatz.



Achtung! Belassen Sie die Füße in ihrer Position.

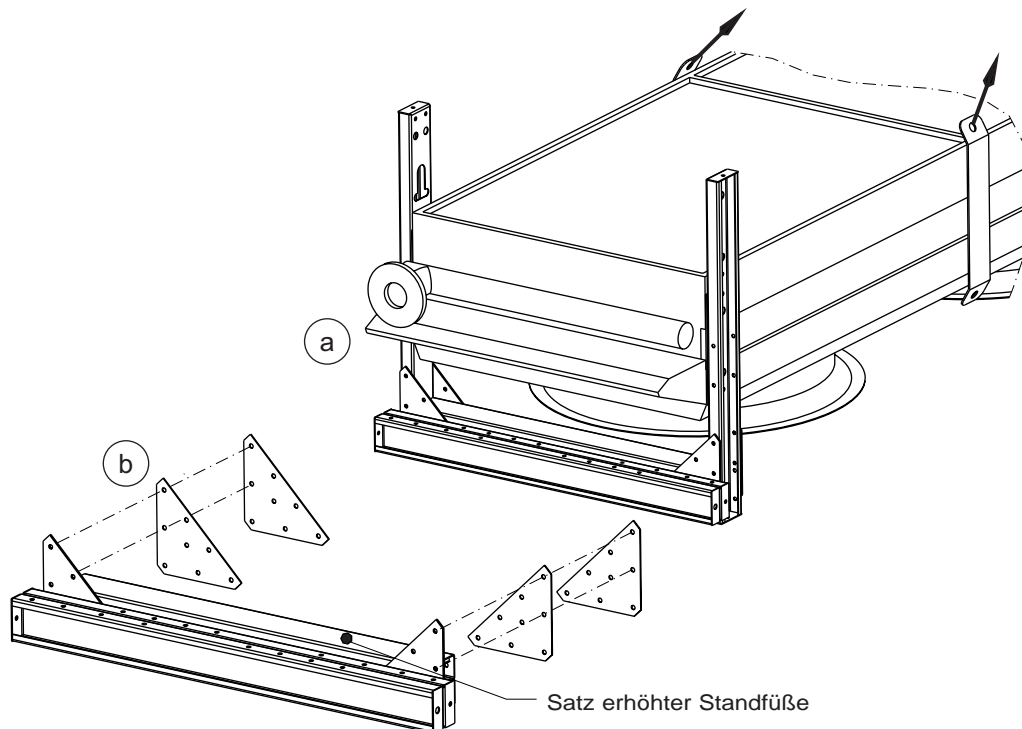

9.3 Hängende Montage am Aufstellort

▪ Montage der FüÙe in Betriebsstellung:

- c. Heben Sie das Gerat an den Hebeosen an und belassen Sie es wahrend der gesamten Montagearbeiten in der hangenden Position.
- d. Schrauben Sie die jeweils 4 Befestigungsschrauben wie in der folgenden Abbildung angezeigt von jedem der FuÙe ab.



Achtung! Belassen Sie alle anderen Schrauben in ihrer Position.

- e. Senken Sie die FuÙe in die Betriebsstellung ab und schrauben Sie diese dann wieder fest.

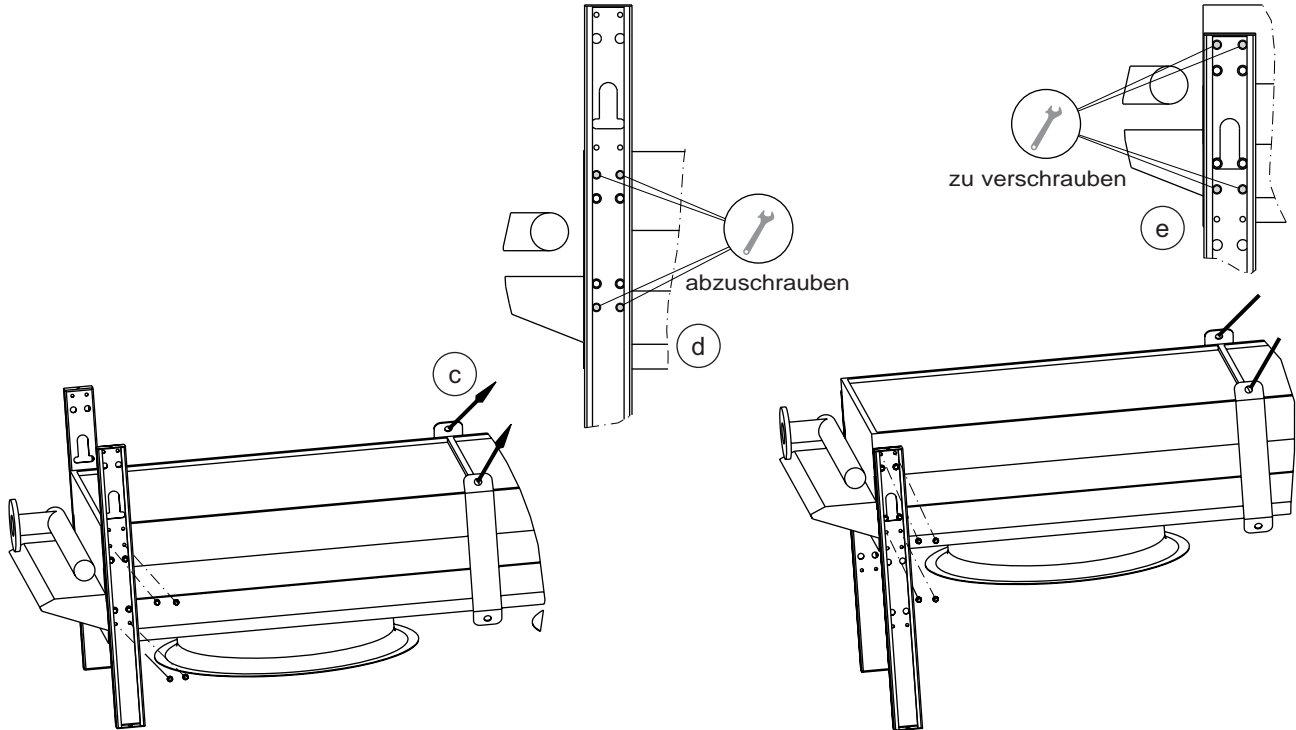

▪ Montage der erhoheten StandfuÙe und der Stabilisierungselemente

- f. Montieren Sie die erhoheten StandfuÙe.
- g. Bringen Sie die Rahmeneckstucke an (6 Schrauben pro Eckstuck).
- h. Montieren Sie den Quertrager.
- i. Montieren Sie die Diagonalstrebe.
- j. Senken Sie das Gerat nach der Montage aller FuÙpaare wieder auf den Boden ab.
- k. Befestigen Sie die StandfuÙe am Boden.

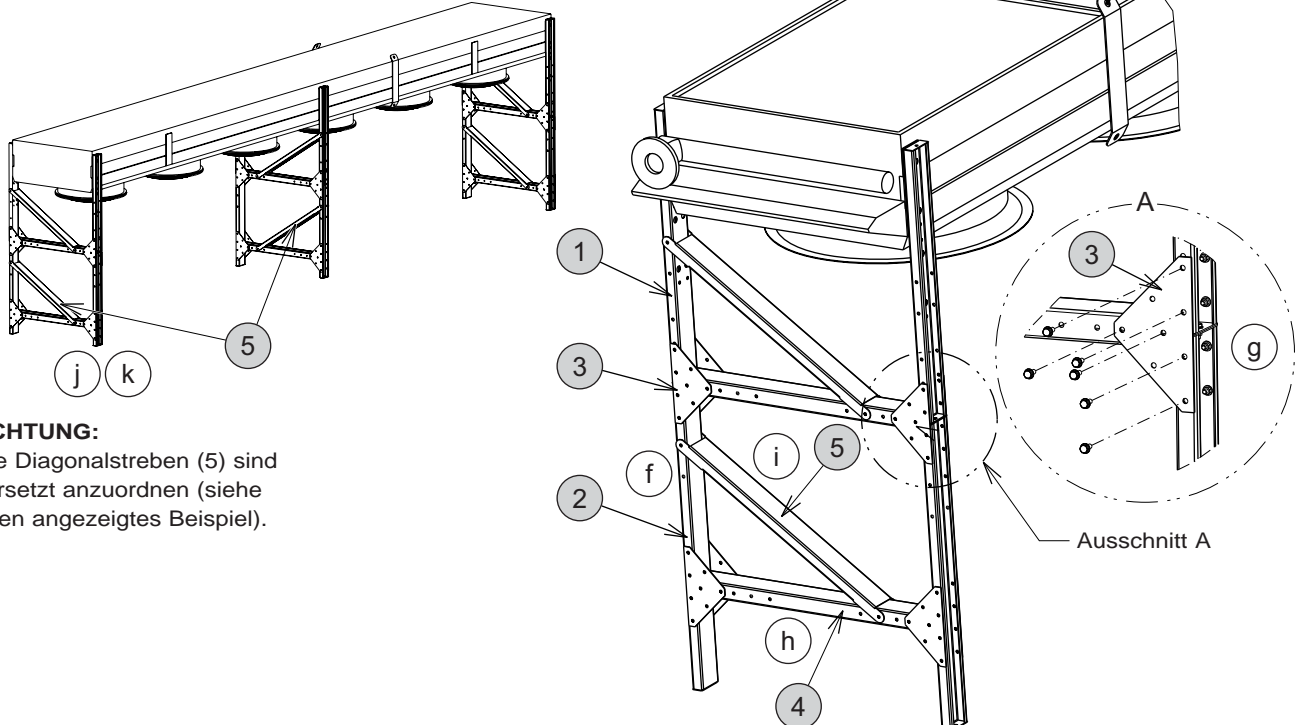

ACHTUNG:

Die Diagonalstreben (5) sind versetzt anzuordnen (siehe oben angezeigtes Beispiel).

10 - ZWEI 1200-HF-VENTILATORREIHEN

10.1 Verzeichnis der für jedes Standfußpaar mitgelieferten Teile

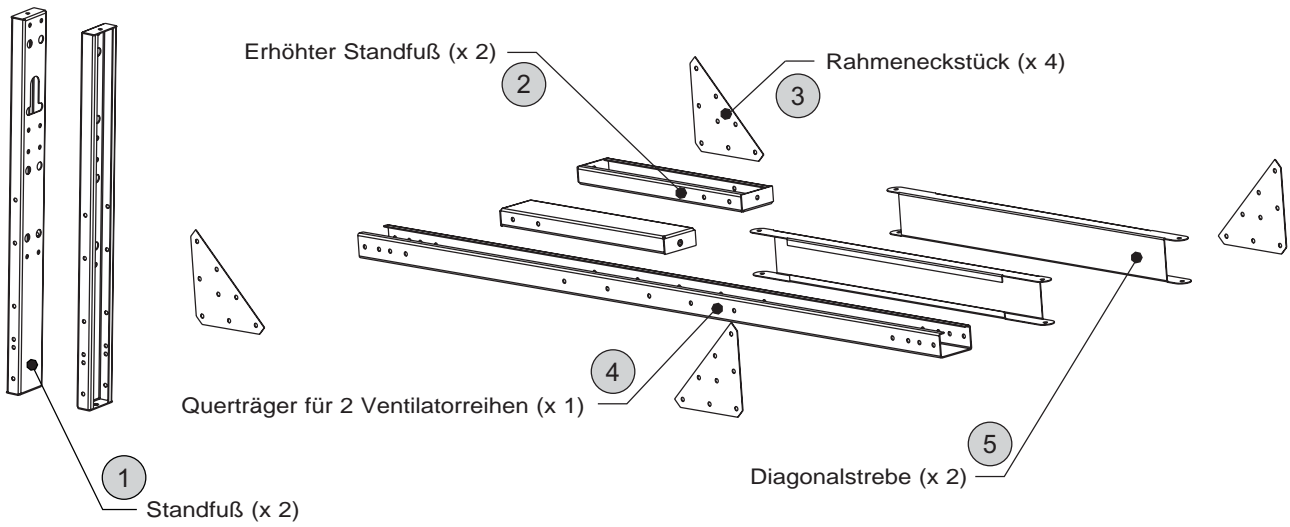

Die in der Betriebsstellung zu verwendenden Befestigungselemente (in einem Plastikbeutel im Schrank ausgeliefert)		
Schrauben	Unterlegscheibe	Sicherungsmutter
Menge = 34	Menge = 34	Menge = 34

10.2 Abnahme der erhöhten Standfüße

- a. Bei der Auslieferung des Gerätes ist der Montagesatz in der Transportstellung an den Füßen befestigt.
- b. Schrauben Sie die Rahmeneckstücke ab und entnehmen Sie den Montagesatz.

! Achtung! Belassen Sie die Füße in ihrer Position.

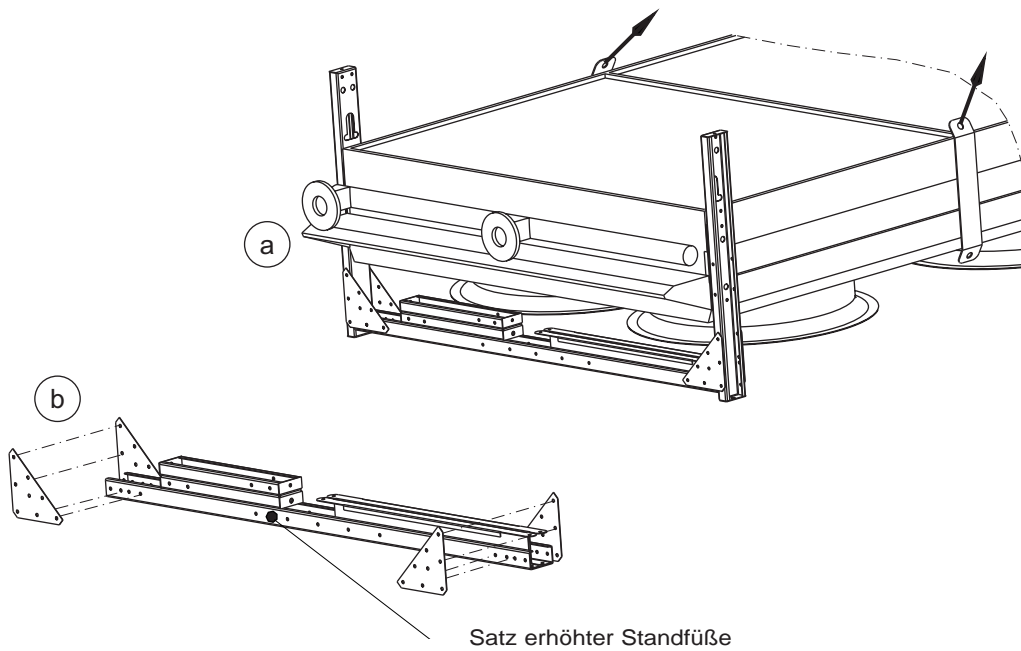

10.3 Hängende Montage am Aufstellort

▪ Montage der FüÙe in Betriebsstellung:

- c. Heben Sie das Gerat an den Hebeosen an und belassen Sie es wahrend der gesamten Montagearbeiten in der hangenden Position.
- d. Schrauben Sie die jeweils 4 Befestigungsschrauben wie in der folgenden Abbildung angezeigt von jedem der FuÙe ab.

 Achtung! Belassen Sie alle anderen Schrauben in ihrer Position.

- e. Senken Sie die FuÙe in die Betriebsstellung ab und schrauben Sie diese dann wieder fest.

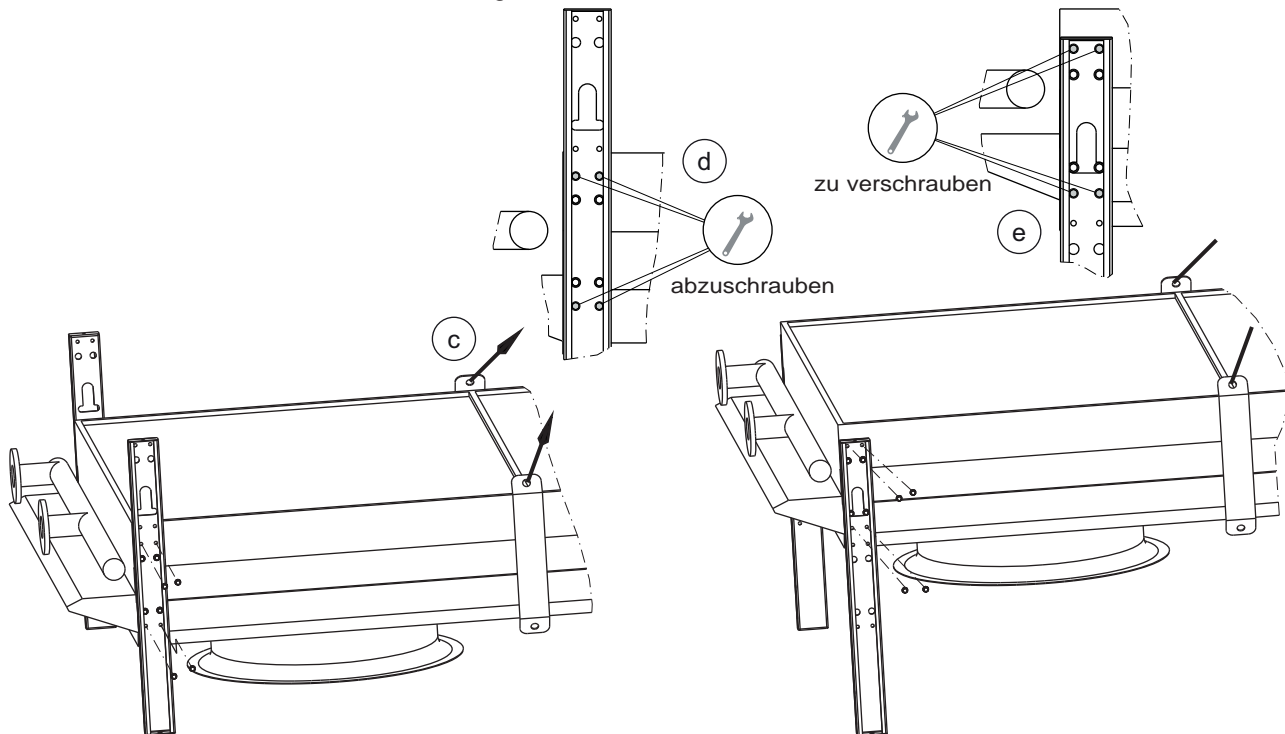

▪ Montage der erhohnten StandfuÙe und der Stabilisierungselemente

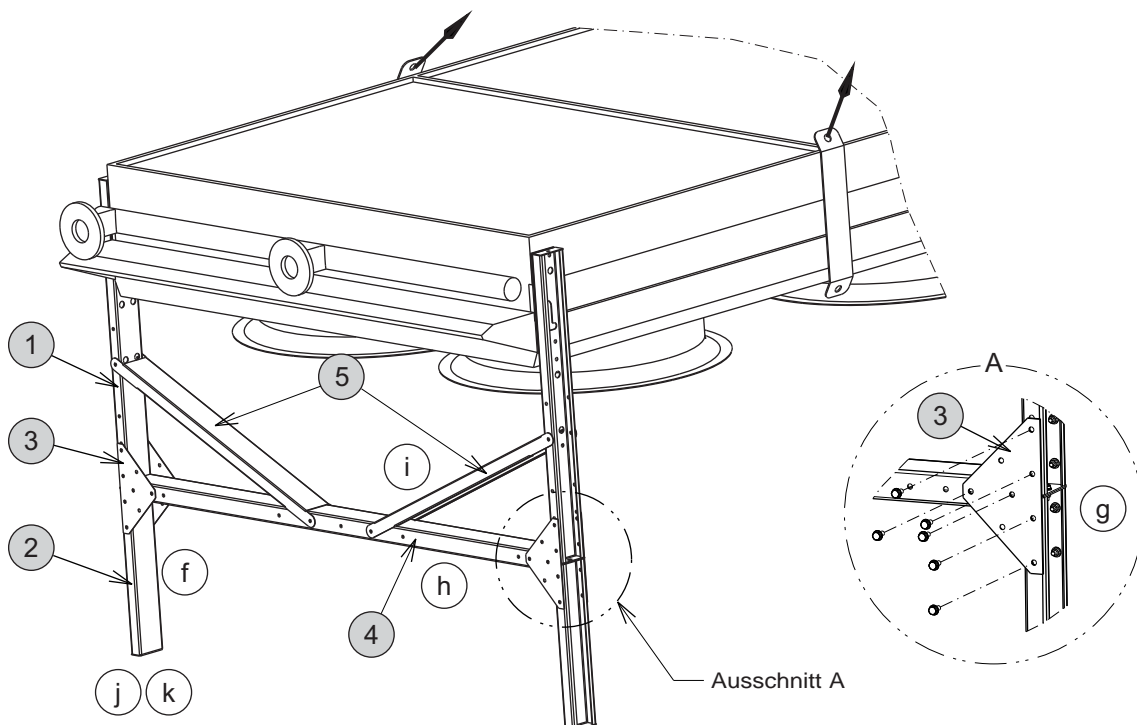

- f. Montieren Sie die erhohnten StandfuÙe.
- g. Bringen Sie die Rahmeneckstucke an (6 Schrauben pro Eckstuck).
- h. Montieren Sie den Quertrager.
- i. Montieren Sie die Diagonalstrebe.
- j. Senken Sie das Gerat nach der Montage aller FuÙpaare wieder auf den Boden ab.
- k. Befestigen Sie die StandfuÙe am Boden.

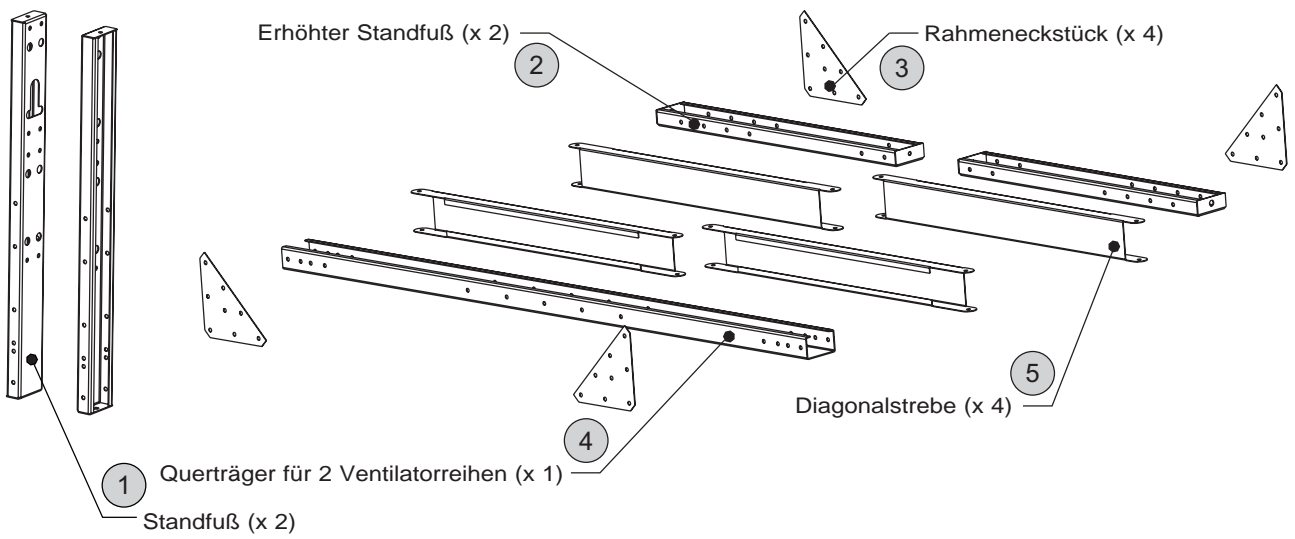

11 - ZWEI 1600-HF-VENTILATORREIHEN

11.1 Verzeichnis der für jedes Standfußpaar mitgelieferten Teile



Die in der Betriebsstellung zu verwendenden Befestigungselemente (in einem Plastikbeutel im Schrank ausgeliefert)		
Schrauben	Unterlegscheibe	Sicherungsmutter
Menge = 42 	Menge = 42 	Menge = 42 

11.2 Abnahme der erhöhten Standfüße

- Bei der Auslieferung des Gerätes ist der Montagesatz in der Transportstellung an den Füßen befestigt.
- Schrauben Sie die Rahmeneckstücke ab und entnehmen Sie den Montagesatz.



Achtung! Belassen Sie die Füße in ihrer Position.

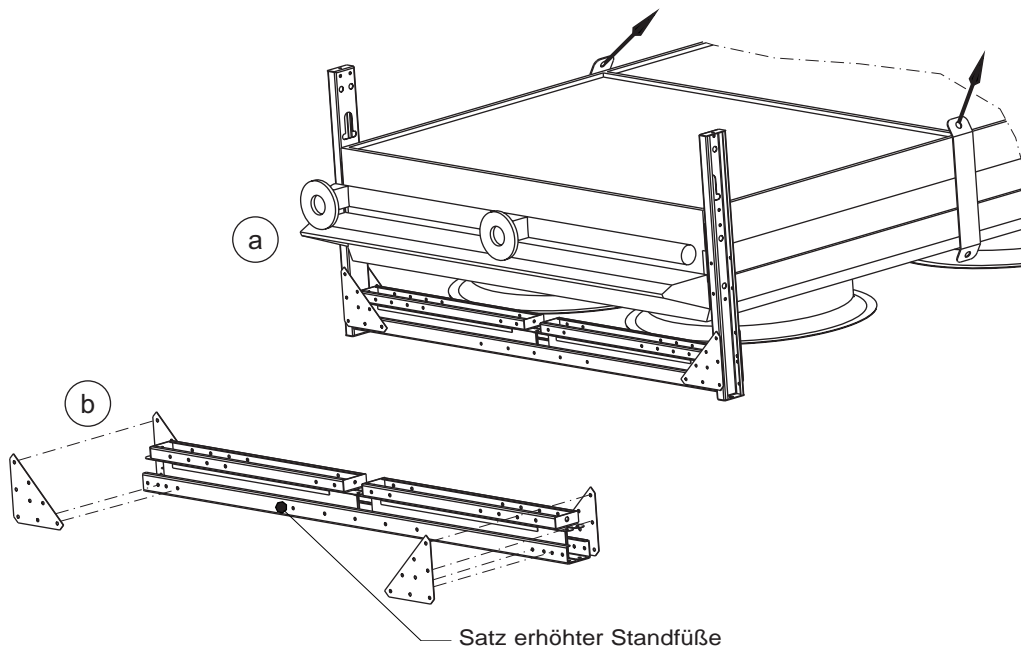

11.3 Hängende Montage am Aufstellort

▪ **Montage der FüÙe in Betriebsstellung:**

- c. Heben Sie das Gerät an den Hebeösen an und belassen Sie es während der gesamten Montagearbeiten in der hängenden Position.
- d. Schrauben Sie die jeweils 4 Befestigungsschrauben wie in der folgenden Abbildung angezeigt von jedem der FüÙe ab.

 **Achtung!** Belassen Sie alle anderen Schrauben in ihrer Position.

- e. Senken Sie die FüÙe in die Betriebsstellung ab und schrauben Sie diese dann wieder fest.

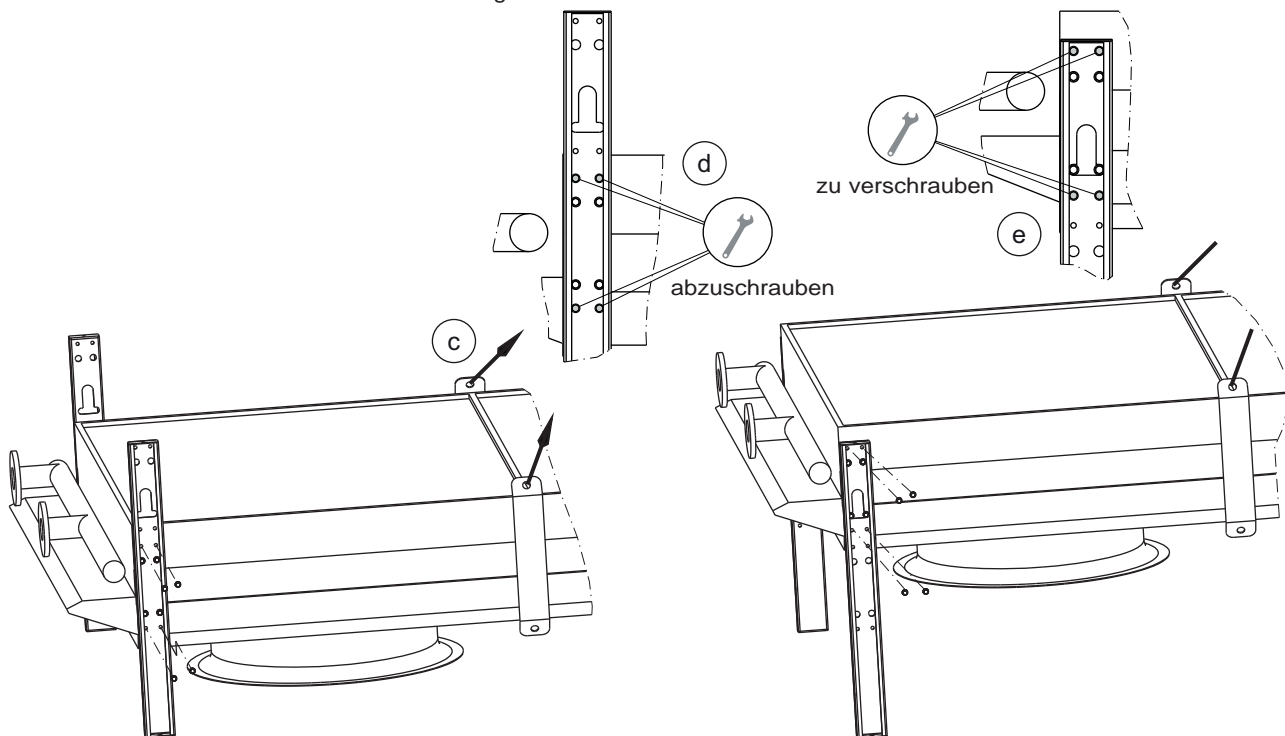

▪ **Montage der erhöhten StandfüÙe und der Stabilisierungselemente**

- f. Montieren Sie die erhöhten StandfüÙe.
- g. Bringen Sie die Rahmeneckstücke an (6 Schrauben pro Eckstück).
- h. Montieren Sie den Querträger.
- i. Montieren Sie die Diagonalstrebe.
- j. Senken Sie das Gerät nach der Montage aller Fußpaare wieder auf den Boden ab.
- k. Befestigen Sie die StandfüÙe am Boden.

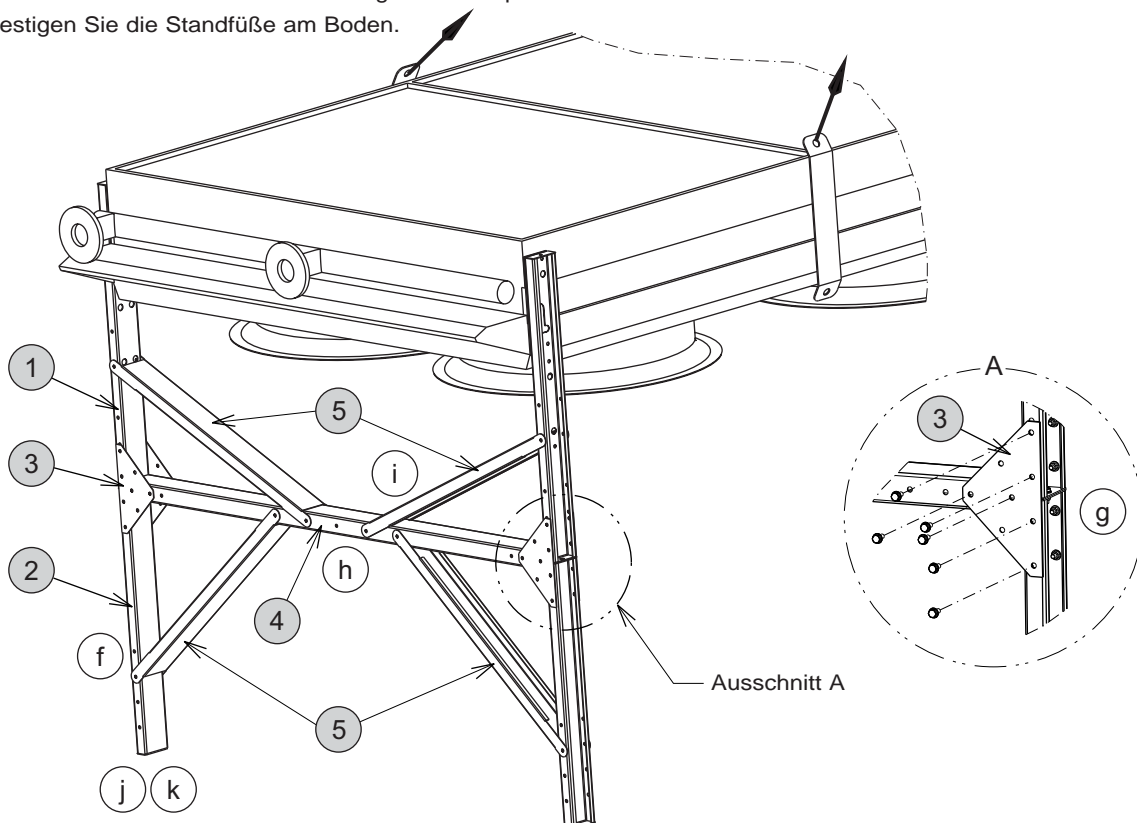

12 - ZWEI 1900-HF-VENTILATORREIHEN

12.1 Verzeichnis der für jedes Standfußpaar mitgelieferten Teile

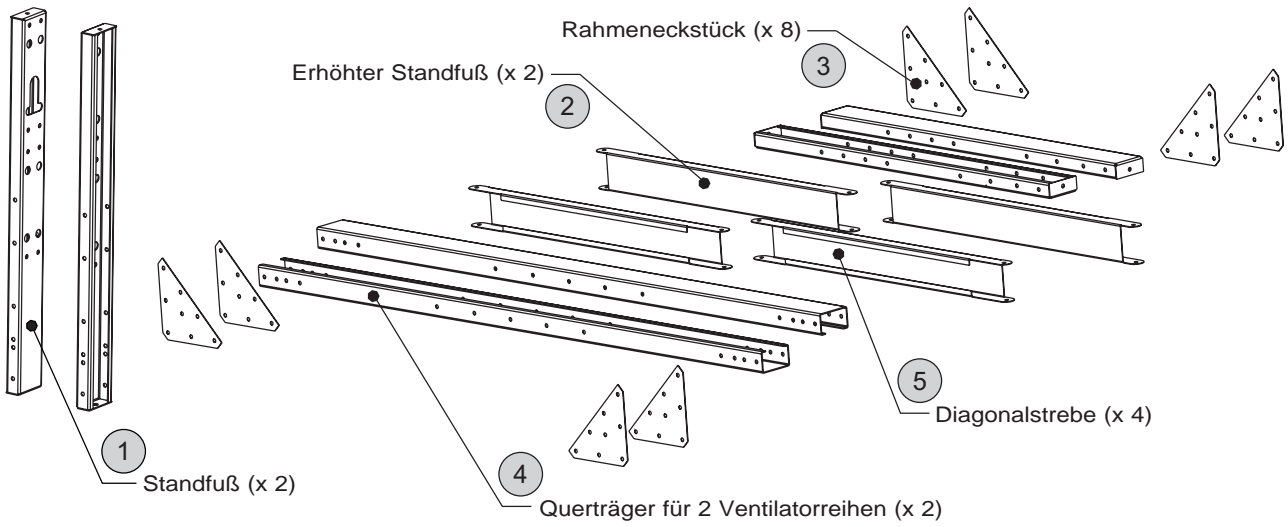

Die in der Betriebsstellung zu verwendenden Befestigungselemente (in einem Plastikbeutel im Schrank ausgeliefert)		
Schrauben	Unterlegscheibe	Sicherungsmutter
Menge = 66	Menge = 66	Menge = 66

12.2 Abnahme der erhöhten Standfüße

- Bei der Auslieferung des Gerätes ist der Montagesatz in der Transportstellung an den Füßen befestigt.
- Schrauben Sie die Rahmeneckstücke ab und entnehmen Sie den Montagesatz.



Achtung! Belassen Sie die Füße in ihrer Position.

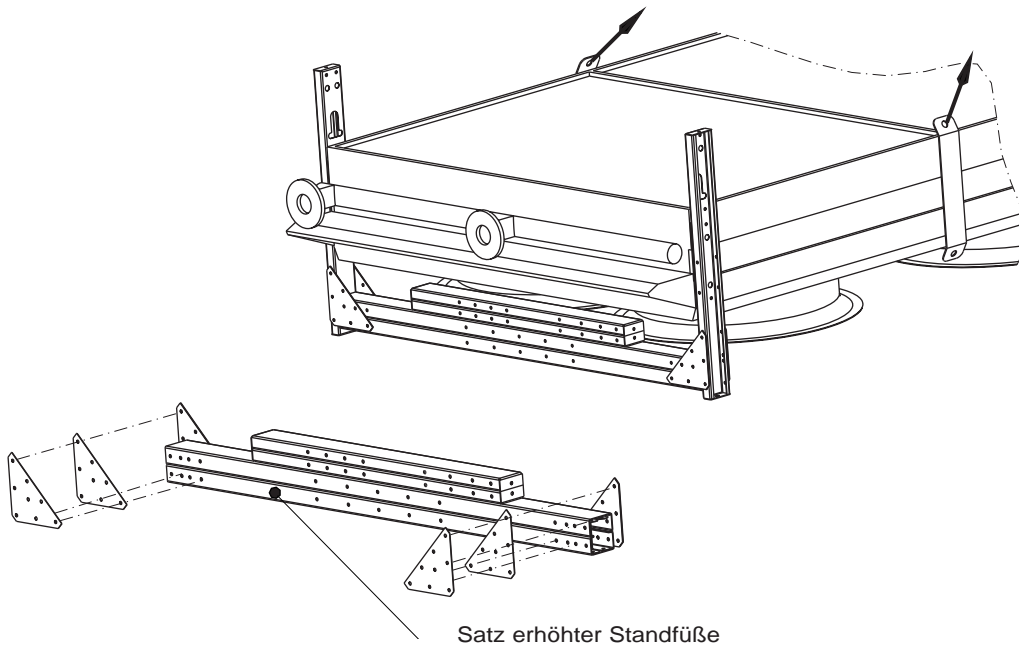

12.3 Hängende Montage am Aufstellort

▪ **Montage der FüÙe in Betriebsstellung:**

- c. Heben Sie das Gerat an den Hebeosen an und belassen Sie es wahrend der gesamten Montagearbeiten in der hangenden Position.
- d. Schrauben Sie die jeweils 4 Befestigungsschrauben wie in der folgenden Abbildung angezeigt von jedem der FuÙe ab.



Achtung! Belassen Sie alle anderen Schrauben in ihrer Position.

- e. Senken Sie die FuÙe in die Betriebsstellung ab und schrauben Sie diese dann wieder fest.

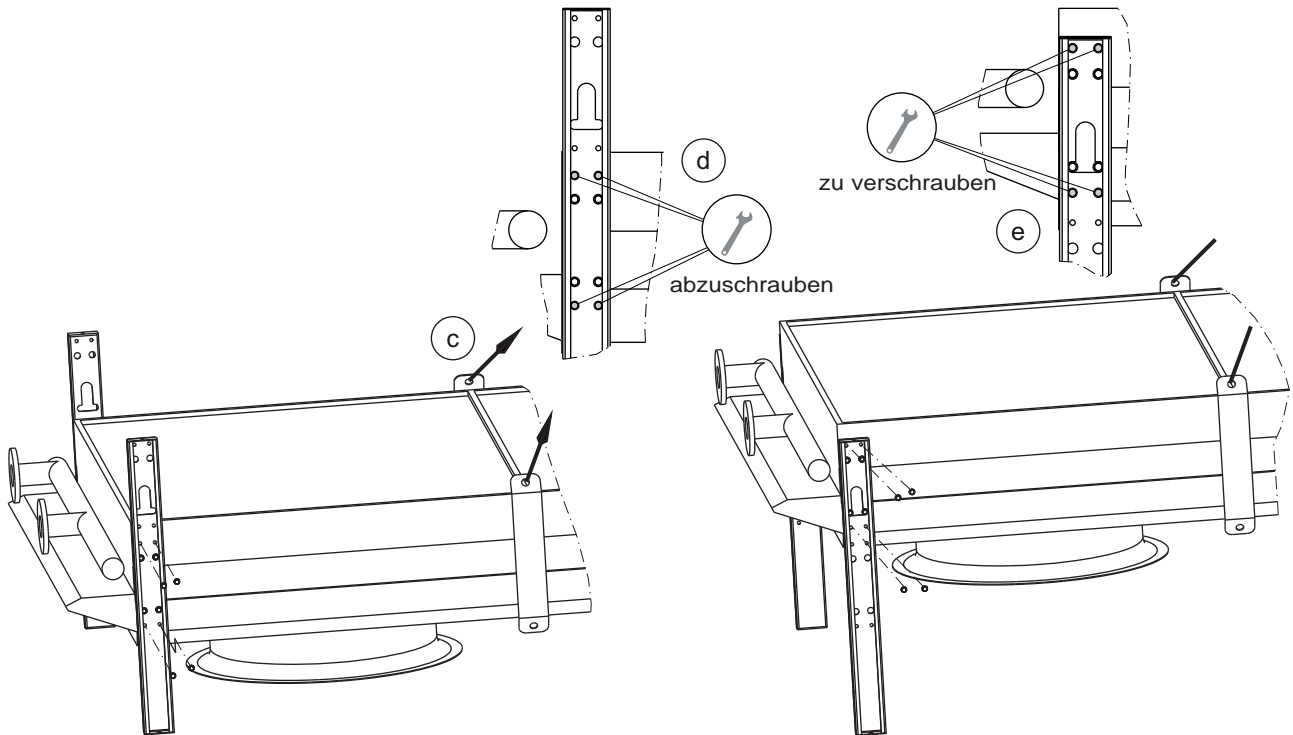

▪ **Montage der erhohnten StandfuÙe und der Stabilisierungselemente**

- f. Montieren Sie die erhohnten StandfuÙe.
- g. Bringen Sie die Rahmeneckstucke an (6 Schrauben pro Eckstuck).
- h. Montieren Sie den Quertrager.
- i. Montieren Sie die Diagonalstrebe.
- j. Senken Sie das Gerat nach der Montage aller FuÙpaare wieder auf den Boden ab.
- k. Befestigen Sie die StandfuÙe am Boden.

